

直流可程式設計電子負載

IT8800系列 使用者手冊



型號：IT8813/ IT8813B/ IT8813C/ IT8814/
IT8814B/ IT8814C/ IT8816/ IT8816B/
IT8816C/ IT8817/ IT8817B/ IT8817C/
IT8818/ IT8818B/ IT8818C/ IT8818D
IT8830/ IT8830B/ IT8830H/ IT8831/
IT8831B/ IT8831H/ IT8832/ IT8832B/
IT8832H/ IT8833/ IT8833B/ IT8833H/
IT8834B/ IT8834H/IT8835B/ IT8835H/
IT8836B/IT8836H/ IT8837B/IT8837H/
IT8838B/ IT8838H/IT8839B/IT8839H

版本號：V2.0

聲明

© Itech Electronics, Co., Ltd. 2014

根據國際版權法，未經 Itech Electronics, I Co., Ltd. 事先允許和書面同意，不得以任何形式（包括電子存儲和檢索或翻譯為其他國家或地區語言）複製本手冊中的任何內容。

手冊部件號

IT8800-402180

版本

第2版，2014 年 12 月 5

日發佈

Itech Electronics, Co., Ltd.

商標聲明

Pentium是 Intel Corporation在美國的註冊商標。

Microsoft、Visual Studio、Windows 和 MS Windows是 Microsoft

Corporation 在美國和 / 或其他國家 / 地區的商標。

擔保

本文檔中包含的材料“按現狀”提供，在將來版本中如有更改，恕不另行通知。此外，在適用法律允許的最大範圍內，ITECH 不承諾與本手冊及其包含的任何資訊相關的任何明示或暗示的保證，包括但不限於對適銷和適用於某種特定用途的暗示保證。ITECH 對提供、使用或應用本文檔及其包含的任何資訊所引起的錯誤或偶發或間接損失概不負責。如 ITECH 與使用者之間存在其他書面協議含有與本文檔材料中所包含條款衝突的保證條款，以其他書面協議中的條款為準。

技術許可

本文檔中描述的硬體和 / 或軟體僅在得到許可的情況下提供並且只能根據許可進行使用或複製。

限制性許可權聲明

美國政府限制性許可權。授權美國政府使用的軟體和技術資料許可權僅包括那些定制提供給最終用戶的許可權。ITECH 在軟體和技術資料中提供本定制商業許可時遵循 FAR 12.211（技術資料）和 12.212（電腦軟體）以及用於國防的 DFARS

252.227-7015（技術資料—商業製品）和 DFARS 227.7202-3（商業電腦軟體或電腦軟體文檔中的許可權）。

安全聲明

小心

小心標誌表示有危險。它要求在執行操作步驟時必須加以注意，如果不正確地執行或不遵守操作步驟，則可能導致產品損壞或重要資料丟失。在沒有完全理解指定的條件且不滿足這些條件的情況下，請勿繼續執行小心標誌所指示的任何不當操作。

警告

“警告”標誌表示有危險。它要求在執行操作步驟時必須加以注意，如果不正確地執行操作或不遵守操作步驟，則可能導致人身傷亡。在沒有完全理解指定的條件且不滿足這些條件的情況下，請勿繼續執行“警告”標誌所指示的任何不當操作。



說明

“說明”標誌表示有提示，它要求在執行操作步驟時需要參考，給操作員提供竅門或資訊補充。

認證與品質保證

IT8800 系列電子負載完全達到手冊中所標稱的各項技術指標。

保固服務

ITECH 公司對本產品的材料及製造，自出貨日期起提供一年的品質保固服務（保固服務除以下保固限制內容）。

本產品若需保固服務或修理，請將產品送回 ITECH 公司指定的維修單位。

- 若需要送回 ITECH 公司作保固服務的產品，顧客須預付寄送到 ITECH 維修部的單程運費，ITECH 公司將負責支付回程運費。
- 若從其它國家送回 ITECH 公司做保固服務，則所有運費、關稅及其它稅賦均須由顧客負擔。

保證限制

保固服務不適用於因以下情況所造成的損壞：

- 顧客自行安裝的電路造成的損壞，或顧客使用自己的產品造成的瑕疵；
- 顧客自行修改或維修過的產品；
- 顧客自行安裝的電路造成的損壞或在指定的環境外操作本產品造成的損壞；
- 產品型號或機身序號被改動、刪除、移除或無法辨認；
- 由於事故造成的損壞，包括但不限於雷擊、進水、火災、濫用或疏忽。

安全標誌

	直流電		ON（電源合）
	交流電		OFF(電源斷)
	既有直流也有交流電		電源合閘狀態
	保護性接地端子		電源斷開狀態
	接地端子		參考端子
	危險標誌		正接線柱
	警告標誌（請參閱本手冊瞭解具體的“警告”或“小心”資訊）		負接線柱
	地線連接端標識	-	-

安全注意事項

在此儀器操作的各個階段中，必須遵循以下一般安全預防措施。如果未遵循這些預防措施或本手冊其他部分說明的特定警告，則會違反有關儀器的設計、製造和用途方面的安全標準。艾德克斯公司對用戶不遵守這些預防措施的行為不承擔任何責任。

警告

- IT8800 電子負載的工作電壓為 110V 或 220V 兩種方式，開機前請一定注意檢查您的電子負載的 AC 電壓設置是否和供電電壓相匹配，否則可能燒壞電子負載！
- 電子負載出廠時提供了一個三芯電源線，您的電子負載應該被連接到三芯的接線盒上。在操作電子負載之前，您應首先確定電子負載接地良好。
- 使用具有適當額定負載的電線，所有負載電線的容量必須能夠承受電子負載的最大短路電流而不會發生過熱。
- 為減少起火和電擊風險，請確保市電電源的電壓波動不超過工作電壓範圍的 10%。
- 電子負載在接線時一定要注意正負極性，否則會燒壞電子負載！
- 請勿使用已損壞的設備。在使用設備之前，請先檢查其外殼。檢查是否存在裂縫或缺少塑膠。請勿在含有易爆氣體、蒸汽或粉塵的環境中操作本設備。
- 在連接設備之前，請觀察設備上的所有標記。
- 請勿自行在儀器上安裝替代零件，或執行任何未經授權的修改。
- 請勿在可拆卸的封蓋被拆除或鬆動的情況下使用本設備。
- 請僅使用製造商提供的電源適配器以避免發生意外傷害。
- 嚴禁將本設備使用於生命維持系統或其他任何有安全要求的設備上。

小心

- 若未按照製造商指定的方式使用設備，則可能會破壞該設備提供的保護。
- 請始終使用幹布清潔設備外殼。請勿清潔儀器內部。
- 切勿堵塞設備的通風孔。

環境條件

IT8800 系列電子負載僅允許在室內以及低凝結區域使用，下表顯示了本儀器的一般環境要求。



環境條件	要求
操作溫度	0°C~40°C
操作濕度	20%~80% (非凝)
存放溫度	-20°C~70 °C
海拔高度	≤2000 米
污染度	污染度 2



說明

為了保證測量精度，建議溫機半小時後開始操作。

法規標記

	CE 標記表示產品符合所有相關的歐洲法律規定（如果帶有年份，則表示批准此設計的年份）。
	此儀器符合 WEEE 指令（2002/96/EC）標記要求，此附加產品標籤說明不得將此電器/電子產品丟棄在家庭垃圾中。
	此符號表示在所示的時間段內，危險或有毒物質不會在正常使用中洩漏或造成損害，該產品的使用壽命為十年。在環保使用期限內可以放心使用，超過環保使用期限之後則應進入回收循環系統。

廢棄電子電器設備指令（WEEE）



廢棄電子電器設備指令（WEEE），2002/96/EC

本產品符合 WEEE 指令（2002/96/EC）的標記要求。此標識表示不能將此電子設備當作一般家庭廢棄物處理。

產品類別

按照 WEEE 指令附件 I 中的設備分類，本儀器屬於“監測類”產品。

要返回不需要的儀器，請與您最近的 ITECH 銷售處聯繫。

符合性資訊

此部分列出一期遵循的 EMC（電磁相容性）、安全和環境標準。

EC 一致性聲明 – EMC

符合 Directive 2004/108/EC 有關電磁相容性的要求。已證明符合《歐洲共同體公報》中所列的以下技術規格：

EN 61326-1 2006: 測量、控制和實驗室用電氣設備的 EMC 要求。¹²³

- CISPR 11:2003。放射和傳導輻射量，組 1，A 類
- IEC 61000-4-2:2001。靜電放電抗擾性
- IEC 61000-4-3:2002。射頻電磁場抗擾性⁴
- IEC 61000-4-4:2004。電氣快速瞬變/突發抗擾性
- IEC 61000-4-5:2001。電源線路浪湧抗擾性
- IEC 61000-4-6:2003。傳導射頻抗擾性⁵
- IEC 61000-4-11:2004。電壓驟降和中斷抗擾性⁶

EN 61000-3-2:2006: 交流電源線諧波輻射

EN 61000-3-3:1995: 電壓變化、波動和閃變

1 本產品僅在非居民區內使用，在居民區內使用可能造成電磁干擾。

- 2 當該設備與測試物件連接時，可能產生超過此標準要求的輻射級別。
- 3 為確保符合上面列出的 **EMC** 標準，應使用高品質的遮罩介面電纜。
- 4 在 IEC 61000-4-3 測試條件下，可包括峰-峰值不超過 4 格的光跡雜訊 (Trace bloom)。
- 5 在 IEC 61000-4-6 測試條件下，可包括峰-峰值不超過 1 格的光跡雜訊 (Trace bloom)。
- 6 性能標準 C 應用於 70%/25 週期電壓跌落以及 0%/250 週期電壓中斷測試水準 (IEC 61000-4-11)。

目錄

認證與品質保證.....	1
保固服務.....	1
保證限制.....	1
安全標誌.....	1
安全注意事項.....	2
環境條件.....	2
法規標記.....	3
廢棄電子電器設備指令（WEEE）.....	3
符合性資訊.....	3
第一章 驗貨與安裝.....	1
1.1 確認包裝內容.....	1
1.2 安裝位置.....	1
1.3 安裝電源線.....	7
第二章 快速入門.....	8
2.1 產品簡介.....	8
2.2 前面板介紹.....	9
2.3 鍵盤介紹.....	10
2.4 快速功能鍵.....	10
2.5 VFD 狀態指示燈功能描述.....	11
2.6 後面板介紹.....	11
2.7 開機自檢.....	14
第三章 功能和特性.....	16
3.1 切換本地/遠端操作模式.....	16
3.2 定態操作模式.....	16
3.2.1 定電流操作模式（CC）.....	16
3.2.2 定電壓操作模式（CV）.....	17
3.2.3 定電阻操作模式（CR）.....	18
3.2.4 定功率操作模式（CW）.....	19
3.3 輸入控制功能.....	20
3.4 鍵盤鎖功能.....	20
3.5 短路模擬功能.....	20
3.6 系統功能表功能（SYSTEM）.....	20
3.7 配置功能表功能（CONFIG）.....	21
3.8 觸發功能.....	22
3.9 動態測試功能.....	23
3.9.1 連續模式（Continuous）.....	23
3.9.2 脈衝模式（Pulse）.....	24
3.9.3 翻轉模式（Toggle）.....	25
3.10 OCP 測試功能.....	26
3.11 OPP 測試功能.....	27
3.12 電池放電測試功能.....	28
3.13 CR-LED 測試功能.....	29
3.14 電壓上升時間測試功能.....	29
3.15 配置存取功能.....	30
3.16 VON 功能.....	30
3.17 保護功能.....	32
3.17.1 過電壓保護（OVP）.....	32
3.17.2 過電流保護（OCP）.....	32
3.17.3 過功率保護（OPP）.....	33
3.17.4 過溫度保護（OTP）.....	33
3.17.5 輸入極性反接保護（LRV）.....	33

3.18 順序操作 (LIST)	33
3.19 後面板端子功能.....	35
3.19.1 遠端補償功能	35
3.19.2 外部觸發操作	36
3.19.3 外部模擬量測試功能	36
3.19.4 電壓故障指示端子	36
3.19.5 電流監控 (I Monitor)	36
3.20 自動測試功能.....	36
第四章 技術規格.....	40
4.1 主要技術參數.....	40
4.2 補充特性	64
第五章 負載通訊介面參考.....	65
5.1 RS232 介面.....	65
5.2 USB 介面	66
5.3 GPIB 介面.....	66
附錄.....	67

第一章 驗貨與安裝

1.1 確認包裝內容

打開包裝，在操作儀器前請檢查箱內物品，若有不符、缺失或外觀磨損等情況，請速與經銷商或 ITECH 聯繫。

包裝箱內容包括(以一台機器為參考標準)：

設備名	數量	型號	備註說明
電子負載	一台	IT8800系列	IT8800 系列包括: IT8813/ IT8813B/ IT8813C/ IT8814/ IT8814B/ IT8814C/ IT8816/ IT8816B/ IT8816C/ IT8817/ IT8817B/ IT8817C/ IT8818/ IT8818B/ IT8818C/ IT8830/ IT8830B/ IT8830H/ IT8831/ IT8831B/ IT8831H/ IT8832/ IT8832B/ IT8832H/ IT8833/ IT8833B/ IT8833H/ IT8818D/IT8834B/IT8834H/ IT8835B/IT8835H/IT8836B/ IT8836H/IT8837B/IT8837H/ IT8838B/IT8838H/IT8839B/ IT8839H
電源線	一根	IT-E171/IT-E172/ IT-E173/IT-E174	使用者可根據本地區的電源插座規格來選擇不同的電源線，詳細規格請參見1.3安裝電源線。
光碟	一張	-	包括使用者手冊和程式設計與語法指南等產品相關資料
出廠校準報告	一份	-	出廠前本機器的測試報告
合格證	一張	-	-
USB通訊線	一根	-	遠程控制連接線



說明

確認包裝內容一致且沒有問題後，請妥善保管包裝箱和相關內容物，儀器返廠服務時需要符合裝箱要求。

1.2 安裝位置

本儀器需要安裝在通風環境良好，尺寸合理的空間。請根據以下電子負載尺寸介紹選擇合適的空間安裝。

IT8813/IT8814/IT8816/IT8813B/IT8814B/IT8816B/IT8813C/IT8814C/IT8816C 機型

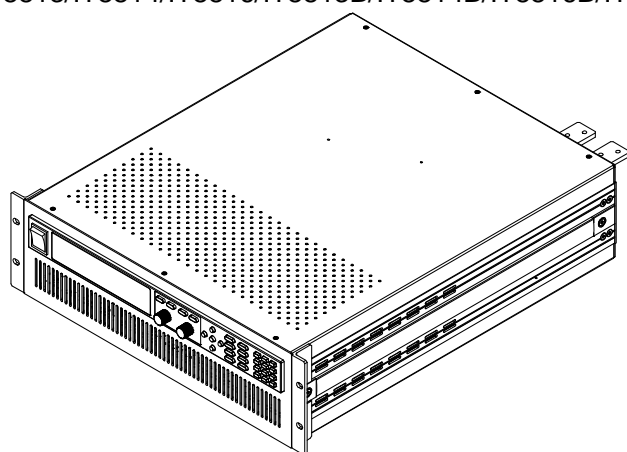

整機尺寸：
寬：482.7mm
高：131.4mm
深：536mm

詳細尺寸圖

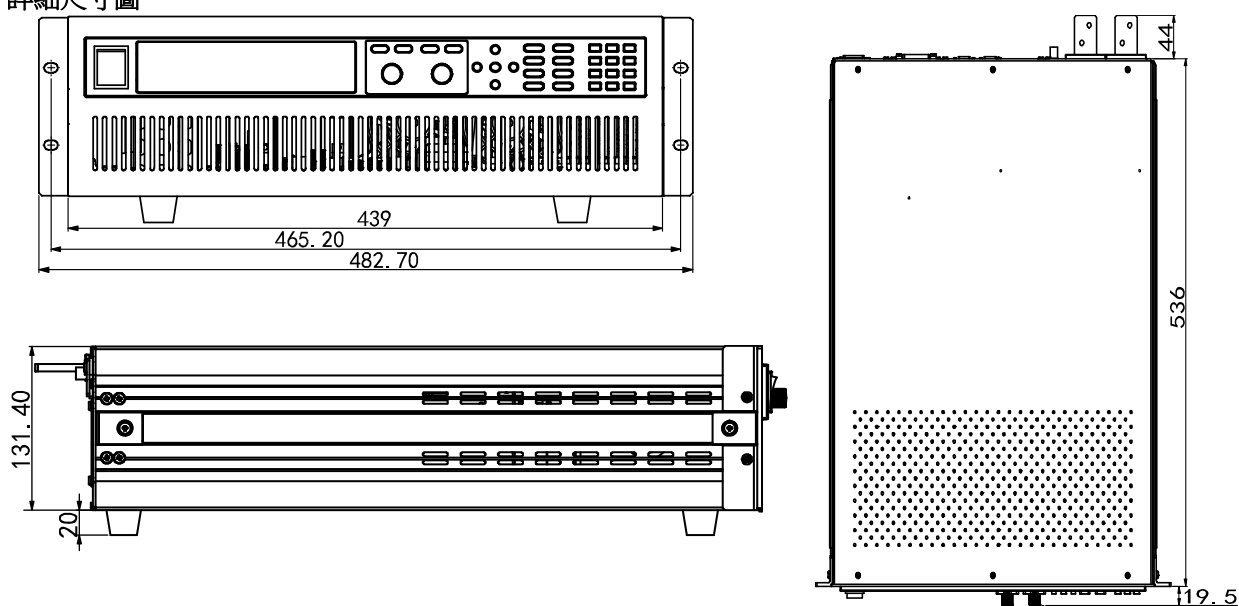

IT8817/IT8817B/IT8817C/IT8818/IT8818B/IT8818C/IT8818D 機型

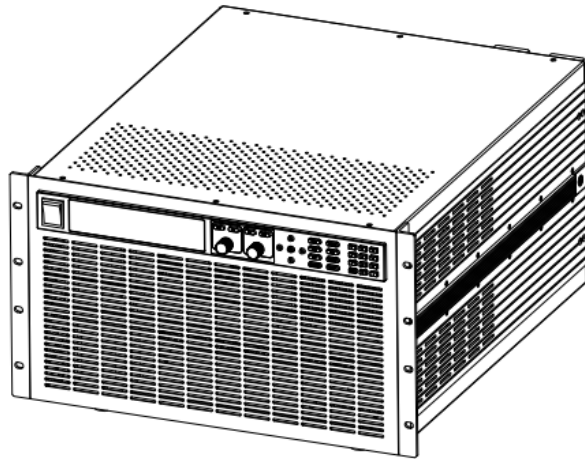

整機尺寸：
寬：465mm
高：263.5mm
深：535.5mm

詳細尺寸圖

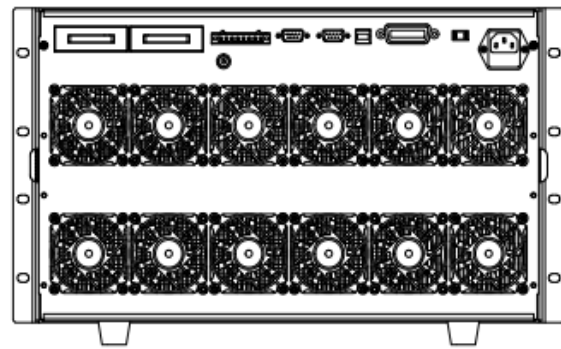
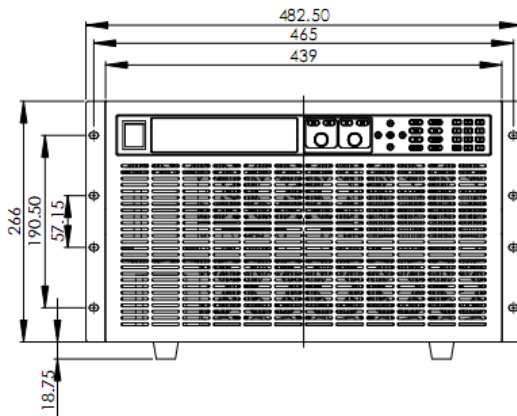

REAR LOOK

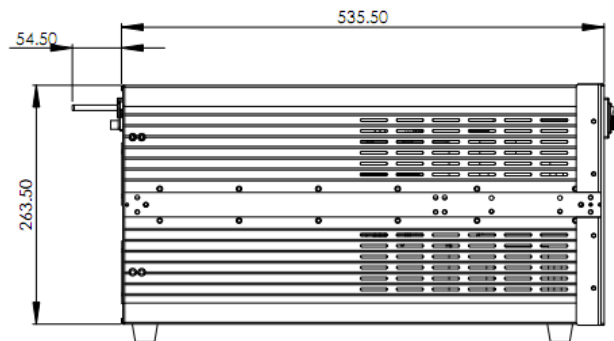

IT8830/IT8830B/IT8830H 機型

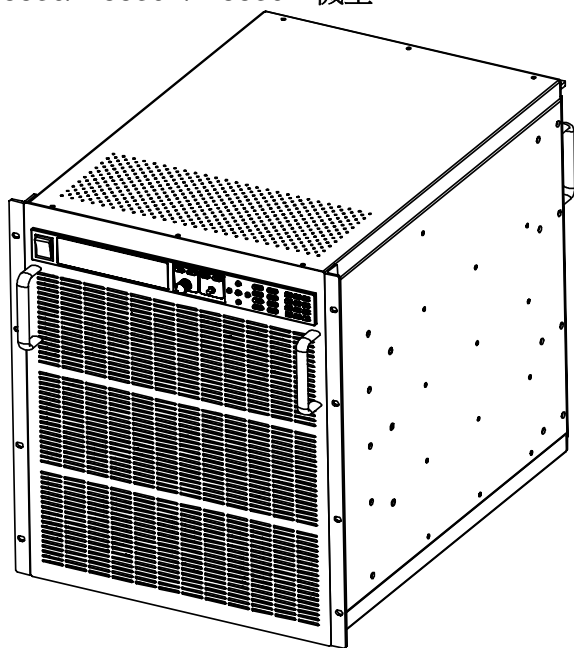

整機尺寸：
寬：439mm
高：533mm
深：680mm

詳細尺寸圖

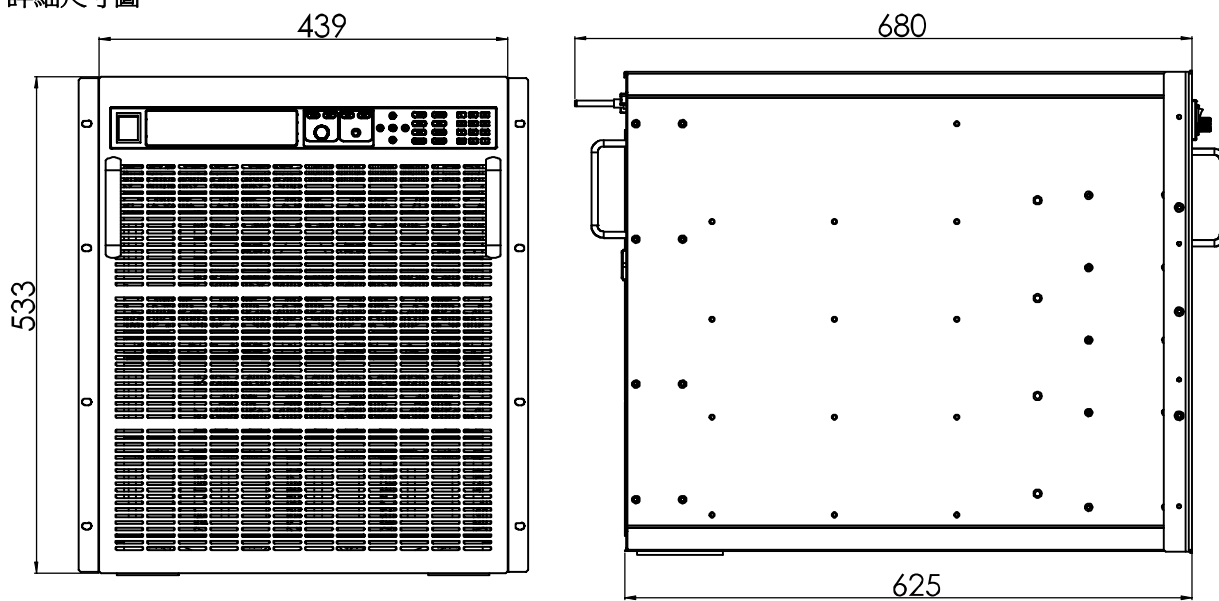

- IT8831/IT8831B/IT8831H/IT8832/IT8832B/IT8832H/IT8833/IT8833B/
IT8833H/IT8834B/IT8834H 機型
整機尺寸：800 mmW x 800mmD x 1388mmH，參看以下尺寸圖：

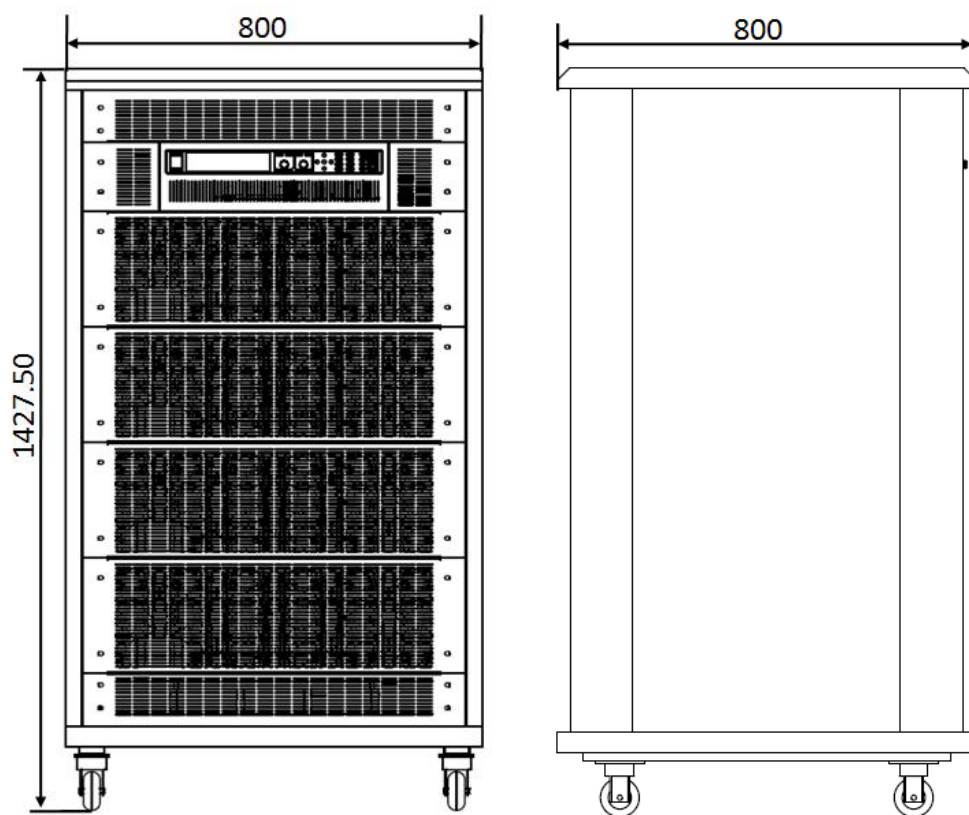

- IT8835B/IT8835H/IT8836B/IT8836H/IT8837B/IT8837H 機型
整機尺寸：800mmW x 800mmD x 1765mmH，參看以下尺寸圖：

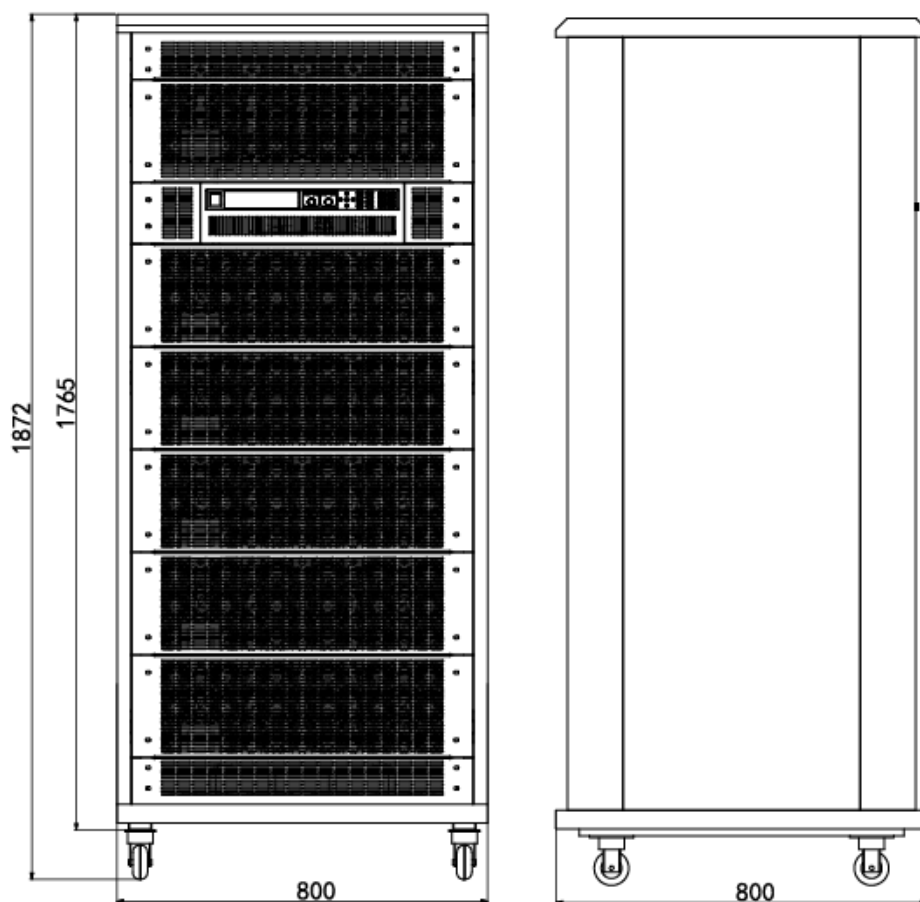

- IT8838B/IT8838H/IT8839B/IT8839H 機型
整機尺寸：800mmW x 800mmD x 1987mmH，參看以下尺寸圖：

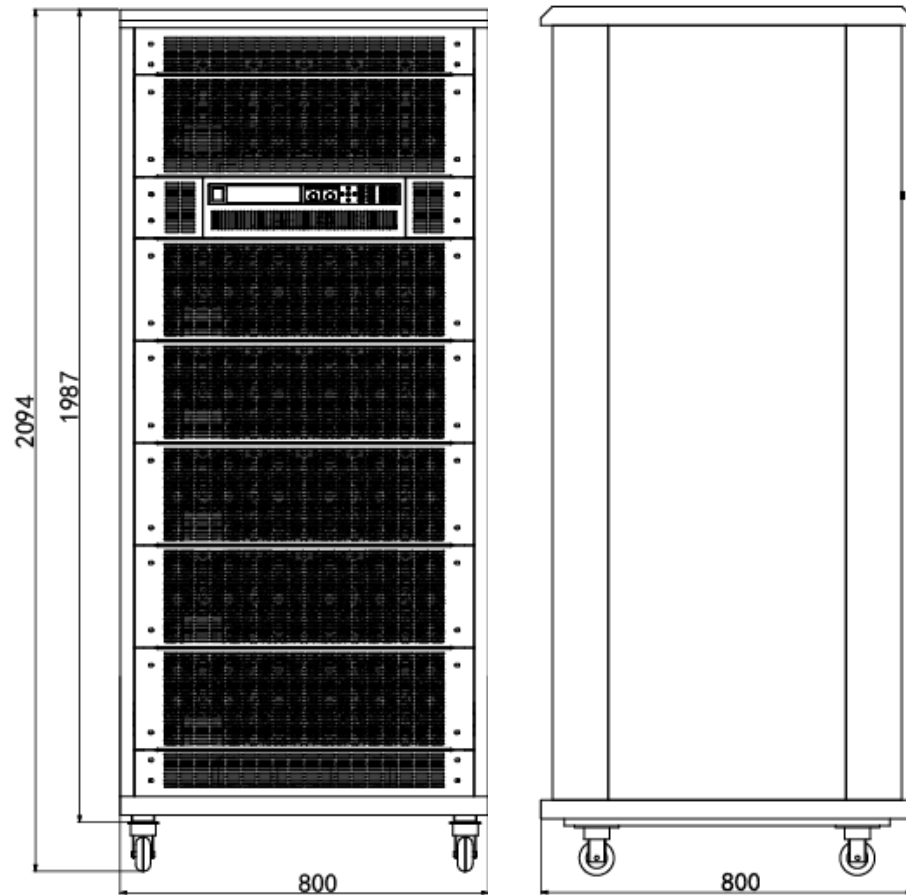

1.3 安裝電源線

連接標準配件電源線，確保電子負載已經被正常供電。

交流電源輸入等級

電子負載可以支援 110V 和 220V 兩種工作電壓，(可以通過負載後面板上的切換開關進行選擇)。交流電源輸入等級：

- Option Opt.1: 220V \pm 10% 50Hz/60Hz
- Option Opt.2: 110V \pm 10% 50Hz/60Hz

電源線種類

請從下面的電源線規格表中選擇適合您所在地區電壓的電源線型號。如果購買時型號不符合所在地區電壓的要求，請聯繫經銷商或廠家進行調換。

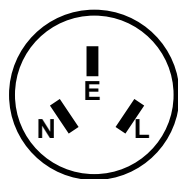

中國
IT-171

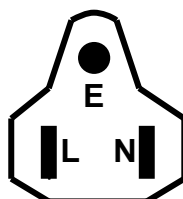

美國，加拿大
IT-E172

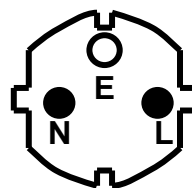

歐洲
IT-E173

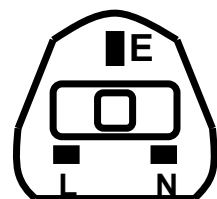

英國
IT-E174

第二章 快速入門

本章將介紹 IT8800 系列負載的通電檢查步驟，確保負載在初始化狀態下能正常啟動和使用。以及 IT8800 系列負載的前面板、後面板、鍵盤按鍵功能以及 VFD (Vacuum Fluorescent Display) 顯示功能，確保在操作負載前，快速瞭解負載的外觀、結構和按鍵使用功能，說明您更好地使用本系列負載。

2.1 產品簡介

IT8800 系列是單輸入直流可程式設計電子負載。本系列可程式設計直流電子負載支援四種操作模式：CC,CV,CR,CW；功率範圍非常廣，從 150W 到 55KW，更高功率的可特殊定制，滿足您不同的需求；可程式設計的電流上升速度；高速的測量速度和超高的解析度和精度；內置 RS232、USB、GPIB 通訊介面，可根據您設計和測試的需求，提供多用途解決方案。

本系列產品具有國際先進水準的特殊功能和優點，具體如下：

- 高可見度的真空螢光顯示幕(VFD)
- 高達 25KHz 動態模式
- 電壓測量解析度可達 0.1mV，電流 0.01mA
- 電壓，電流測量速度最高可達 50KHz 速度
- 四種操作模式：定電壓，定電流，定電阻和定功率
- 使用旋轉式編碼開關，操作快速容易
- 遠端量測的功能
- 電池測試功能
- 自動測試功能
- 記憶容量 100 組
- 短路功能
- 動態測試功能
- 配備防滑腳架的可攜式強固主機殼
- 智慧型風扇控制
- 內建 Buzzer 作為警告提示
- 斷電保持記憶功能
- 內置 RS232,USB,GPIB 通訊介面

IT8800 系列選型表

型號	電壓	電流	功率	儀器高度
IT8813	120V	60A	750W	3U
IT8813B	500V	30A	750W	3U
IT8813C	120V	120A	1500W	3U
IT8814	120V	120A	1500W	3U
IT8814B	500V	60A	1200W	3U
IT8814C	120V	240A	1500W	3U
IT8816	120V	240A	3000W	3U
IT8816B	500V	100A	2500W	3U
IT8816C	120V	480A	3000W	3U
IT8817	120V	360A	4500W	6U
IT8817B	500V	120A	3600W	6U
IT8817C	120V	600A	4500W	6U
IT8818	120V	480A	6000W	6U
IT8818B	500V	150A	5000W	6U

IT8818C	120V	720A	6000W	6U
IT8818D	60V	700A	6000W	6U
IT8830	120V	500A	10KW	12U
IT8830B	500V	200A	10KW	12U
IT8830H	800V	100A	10KW	12U
IT8831	120V	750A	15KW	27U
IT8831B	500V	300A	15KW	27U
IT8831H	800V	150A	15KW	27U
IT8832	120V	1000A	20KW	27U
IT8832B	500V	400A	20KW	27U
IT8832H	800V	200A	20KW	27U
IT8833	120V	1500A	25KW	27U
IT8833B	500V	500A	25KW	27U
IT8833H	800V	250A	25KW	27U
IT8834B	500V	600A	30KW	27U
IT8834H	800V	300A	30KW	27U
IT8835B	500V	700A	35KW	37U
IT8835H	800V	350A	35KW	37U
IT8836B	500V	800A	40KW	37U
IT8836H	800V	400A	40KW	37U
IT8837B	500V	900A	45KW	37U
IT8837H	800V	450A	45KW	37U
IT8838B	500V	1000A	50KW	42U
IT8838H	800V	500A	50KW	42U
IT8839B	500V	1100A	55KW	42U
IT8839H	800V	600A	55KW	42U

2.2 前面板介紹

- IT8813/IT8814/IT8816/IT8813B/IT8814B/IT8816B/IT8813C/IT8814C/IT8816C 前面板，IT8817/IT8817B/IT8817C/IT8818/IT8818B/IT8818C/IT8818D/IT8830/IT8830B/IT8830H/IT8831/IT8831B/IT8831H/IT8832/IT8832B/IT8832H/IT8833/IT8833B/IT8833H/IT8834B/IT8834H/IT8835B/IT8835H/IT8836B/IT8836H/IT8837B/IT8837H/IT8838B/IT8838H/IT8839B/IT8839H 除去散熱孔，其餘部分介紹如下：

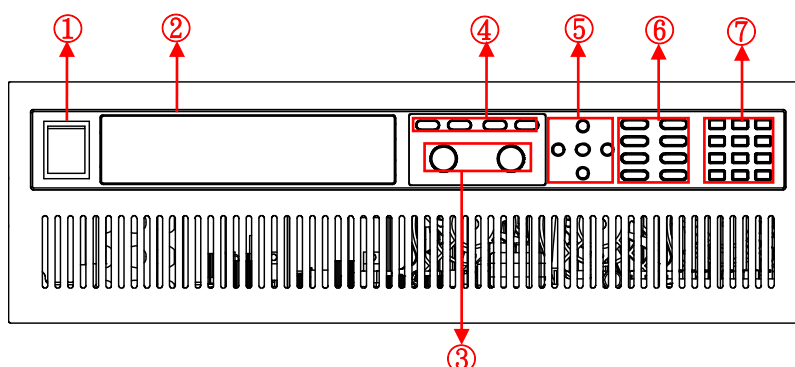

1. 電源開關
2. VFD 顯示幕
3. 調節旋鈕
4. 操作模式按鍵
5. 上下左右移動按鍵
6. 功能按鍵
7. 數位按鍵以及複合按鍵

2.3 鍵盤介紹

按鍵區的按鍵如下圖所示。

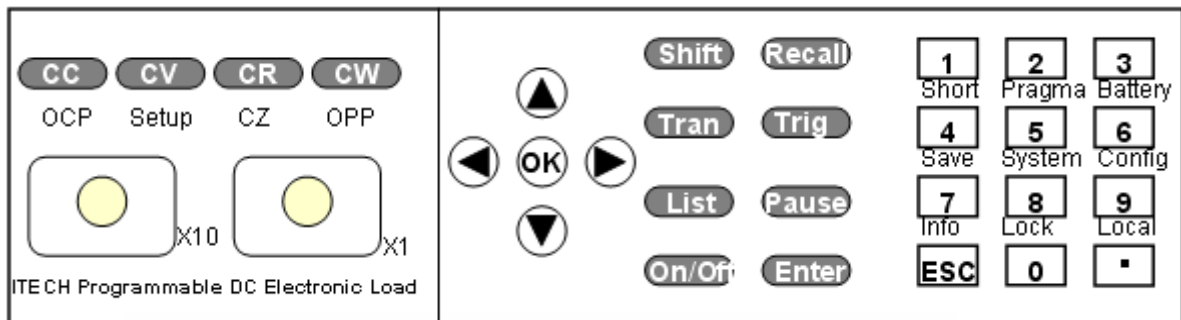

按鍵詳細說明表：

Shift	Shift 複合按鍵
Recall	調出已經存儲的負載參數值，例如：電壓，電流和功率設定值等
Tran	設置動態指令引數
Trig	觸發鍵，啟用觸發功能
List	設置順序指令引數
Pause	在自動測試過程中如需要暫停，直接按鍵可以實現暫停
CC	選擇定電流模式，設定電流輸入值
CV	選擇定電壓模式，設定電壓輸入值
CR	選擇定電阻模式，設定電阻輸入值
CW	選擇定功率模式，設定功率輸入值
Enter	確認鍵
on/off	控制負載的輸入狀態：開啟/關閉
▲	上移動鍵，在功能表操作中選擇功能表項目
▼	下移動鍵，在功能表操作中選擇功能表項目
▶	右移動鍵，用來設定值時，調整游標到指定位置
◀	左移動鍵，用來設定值時，調整游標到指定位置
OK	確認鍵
0 ~ 9	0~9 為數位輸入鍵
.	點號
ESC	逸出鍵，可以在任何工作狀態中退出
x10	脈動旋鈕調節設定值大小
x1	脈動旋鈕調節設定值大小

2.4 快速功能鍵

IT8800 系列前面板按鍵與 Shift 複合按鍵組合使用實現按鍵下方標注的功能，詳細功能介紹如下表所示。

Shift + 數字鍵1 (Short)	開始或結束短路測試
Shift + 數字鍵2(program)	自動測試功能

Shift + 數字鍵3 (Battery)	電池測試功能
Shift + 數字鍵4 (Save)	儲存當前設定的負載參數值，例如：電壓，電流和功率值等
Shift + 數字鍵5 (System)	系統功能表設置
Shift + 數字鍵6 (Config)	配置功能表設置
Shift + 數字鍵7 (Info)	顯示該電子負載的型號，版本號和序號
Shift + 數字鍵8 (Lock)	鍵盤鎖功能
Shift + 數字鍵9 (Local)	LOCAL按鍵，用來切換本地和遠程操作
Shift + 功能鍵CC (OCP)	OCP測試功能
Shift + 功能鍵CV(Setup)	設置定電壓，定電流，定電阻，定功率的具體參數
Shift + 功能鍵CW (OPP)	OPP測試功能

2.5 VFD 狀態指示燈功能描述

OFF	負載為關閉狀態	Error	負載有錯誤發生
CC	負載為定電流模式狀態	Trig	負載在等待觸發信號
CV	負載為定電壓模式狀態	Sense	負載為遠端輸入模式
CR	負載為定電阻模式狀態	Prot	軟體過電流保護狀態
CW	負載為定功率模式狀態	Rear	開啟外部模擬量功能
Rmt	負載在遠端操作模式狀態	Auto	開啟電壓自動量程功能
Addr	遠端操作發送命令	*	開啟鍵盤鎖功能
SRQ	串列請求查詢	Shift	Shift 鍵已按下狀態

2.6 後面板介紹

- IT8813/IT8814/IT8816/IT8813B/IT8814B/IT8816B/IT8813C/IT8814C/IT8816C 後面板

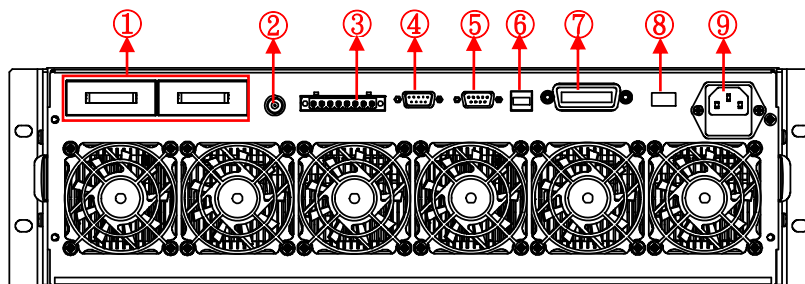

- IT8817/IT8817B/IT8817C/IT8818/IT8818B/IT8818C/IT8818D 後面板

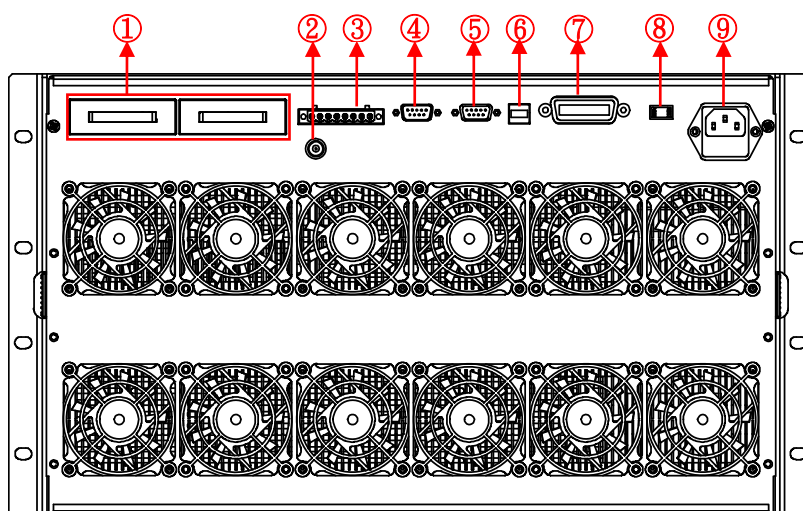

- IT8830/IT8830B/IT8830H 後面板

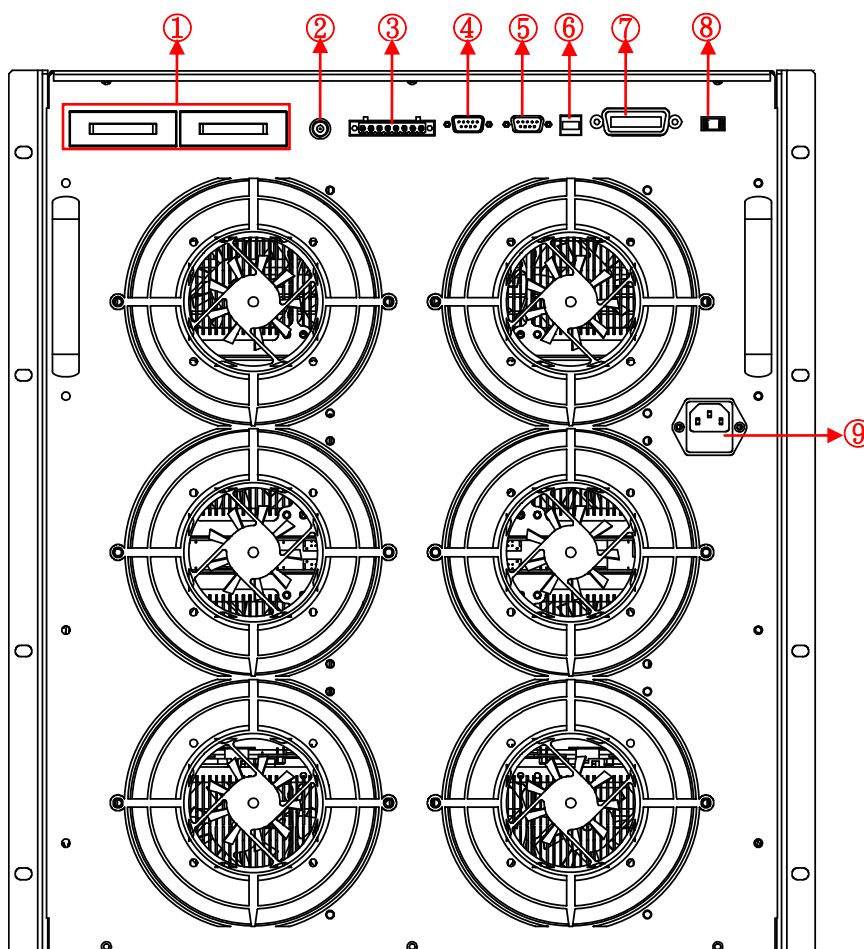

- IT8831/IT8831B/IT8831H/IT8832/IT8832B/IT8832H/IT8833/IT8833B/IT8833H/IT8834B/IT8834H/IT8835B/IT8835H/IT8836B/IT8836H/IT8837B/IT8837H/IT8838B/IT8838H/IT8839B/IT8839H 後面板
(以 IT8839H 為例，其他型號風扇個數和端子位置不同)

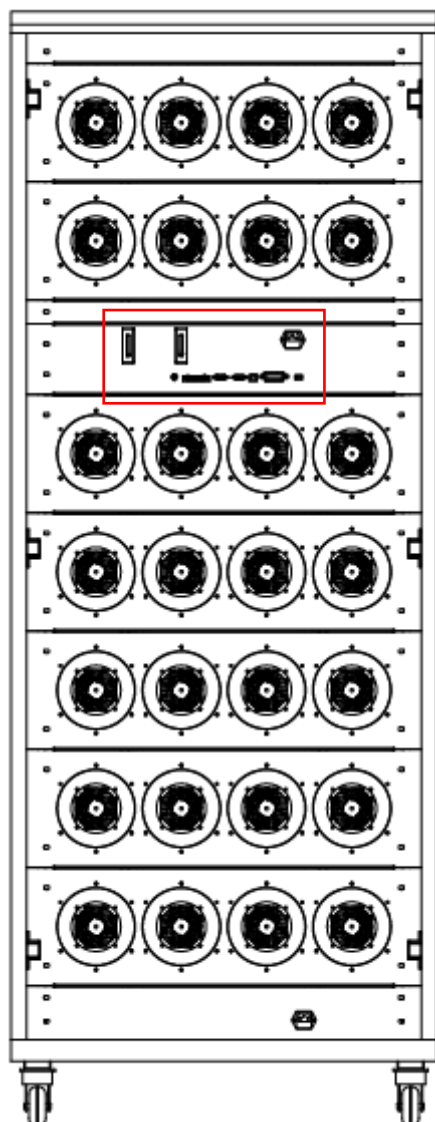

除去風扇及風扇電源插座（位於後面板最下方），其餘部分介紹如下：

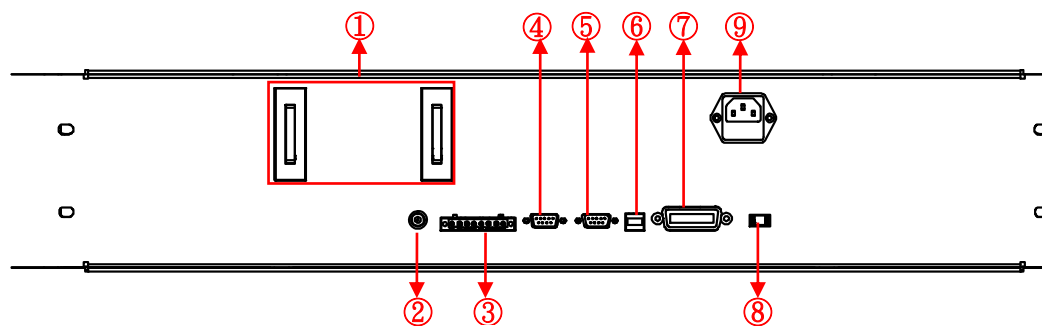

1. 正負接線端子
2. 電流監測端子
3. 遠端補償端子、外部觸發端子以及外部模擬量 0-10V 控制端子
4. 外部信號控制介面

5. RS232 通信介面
6. USB 通信介面
7. GPIB 通信介面
8. AC 電源轉換開關 (110V/220V)
9. AC 電源輸入插座 (內含保險絲)

2.7 開機自檢

成功的自檢過程表明使用者所購買的負載產品符合出廠標準，可以供用戶正常使用。

在操作電子負載之前，請確保您已經瞭解安全須知內容。

警告

- 請務必在開啟負載前確認電源電壓與供電電壓是吻合的，否則會燒壞電子負載。
- 請務必將主電源插頭接入帶保護接地的電源插座，請勿使用沒有保護接地的接線板。操作電子負載前，您應首先確定電子負載接地良好。
- 電子負載在接線前請注意正負極標識，否則將燒壞電子負載。



自檢步驟

電子負載正常自檢過程如下：

1. 正確連接電源線，按 **Power** 鍵開機上電。
電子負載 VFD 顯示幕上顯示電子負載軟體版本號“**BOIS Ver 1.10**”。
2. 大約 1s 後，系統自檢，VFD 顯示幕顯示“**System Selftest....**”
3. 電子負載自檢完成後，VFD 顯示幕顯示如下資訊。

```
0.000V 0.000A
0.00W  CC=0.000A
```

資訊說明：

- 第一行顯示為實際輸入電壓及電流值。
 - 第二行顯示為實際的功率值和電流(電壓、功率、電阻)設定值。
4. 按下  (Shift)+7(Info)，電子負載 VFD 顯示幕顯示出該產品相關資訊。可以按   鍵切換顯示產品型號、產品序號及軟體版本號。
Model : IT88XX
Ver : 1.XX-1.XX
SN:XXXXXXXXXXXXXXXXXX

---結束

異常處理

當啟動電子負載時，電子負載無法正常啟動，請參見如下步驟進行檢查並處理。

1. 檢查電源線是否接入正確並確認電子負載處於被供電狀態。
電源線接入良好 => 2
電源接入錯誤 => 請重新連接電源線，查看該異常是否清除。
2. 電源是否打開。**Power** 鍵處於 “**I**” 電源合閘狀態。

是 => 3

否 => 請按下 **Power** 鍵開啟電源，查看該異常是否清除。

3. 檢查電子負載的電源電壓設定是否大於供電電源電壓。如電子負載的電源電壓設置為 220V，但供電電壓為 110V 時，電子負載將無法啟動。
4. 檢查電子負載的保險絲是否燒壞。

如果保險絲被燒壞，請更換保險絲，保險絲位置詳見後面板介紹。具體步驟如下：

- 1) 拔出電源線，用小螺絲刀取出電源線插孔處的保險絲盒。如下圖所示。

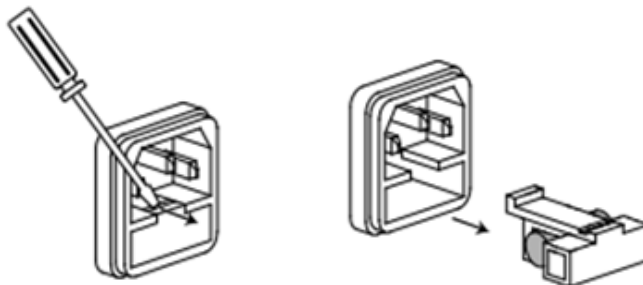

- 2) 如果保險絲已經熔斷，請根據機型選擇相同規格的保險絲進行替換。保險絲與機型配套資訊如下表所示。

產品	保險絲規格(110VAC)		保險絲規格(220VAC)	
IT8813/13B/13C	T 3.15A	250VAC	T 1.5A	250VAC
IT8814/14B/14C	T 3.15A	250VAC	T 1.5A	250VAC
IT8816/16B/16C	T 3.15A	250VAC	T 1.5A	250VAC
IT8817/17B/17C	T 5A	250VAC	T 2.5A	250VAC
IT8818/18B/18C/18D	T 5A	250VAC	T 2.5A	250VAC
IT8831/31B/31H	T 6.30A	250VAC	T 3.15A	250VAC
IT8832/32B/32H	T 6.30A	250VAC	T 3.15A	250VAC
IT8833/33B/33H	T 6.30A	250VAC	T 3.15A	250VAC
IT8834B/34H	T 6.30A	250VAC	T 3.15A	250VAC
IT8835B/35H	T 6.30A	250VAC	T 3.15A	250VAC
IT8836B/36H	T 6.30A	250VAC	T 3.15A	250VAC
IT8837B/37H	T 6.30A	250VAC	T 3.15A	250VAC
IT8838B/38H	T 6.30A	250VAC	T 3.15A	250VAC
IT8839H/39H	T 6.30A	250VAC	T 3.15A	250VAC

- 3) 替換完成後請將保險盒重新安裝回原位，如下圖所示。

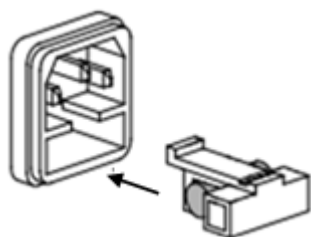

---結束

第三章 功能和特性

本章將詳細描述電子負載的功能和特性。將會分為以下幾個部分：

- 切換本地/遠端操作模式
- 定態操作模式
- 輸入控制功能
- 鍵盤鎖功能
- 動態類比功能
- 系統功能表功能
- 配置功能表功能
- 觸發功能
- 動態測試功能
- OCP 測試功能
- OPP 測試功能
- 電池放電測試功能
- CR-LED 功能
- 電壓上升時間測量
- 存取功能
- VON 功能
- 保護功能
- 順序操作
- 後面板端子功能
- 自動測試功能

3.1 切換本地/遠端操作模式

電子負載提供本地操作和遠端操作兩種操作模式。兩種操作模式之間可以通過通訊命令進行切換。電子負載初始化模式預設為本地操作模式。

- 本地操作模式：使用電子負載機身上的按鍵進行相關操作。
- 遠端操作模式：電子負載與 PC 連接，在 PC 上進行電子負載的相關操作。

電子負載為遠端操作模式時，除  Local 鍵，面板其他按鍵不起作用。可以通過  (Local) 按鍵切換為本地操作模式。

3.2 定態操作模式

電子負載可以工作在下面 4 種定態操作模式中：

- 定電流操作模式 (CC)
- 定電壓操作模式 (CV)
- 定電阻操作模式 (CR)
- 定功率操作模式 (CW)

3.2.1 定電流操作模式 (CC)

在定電流模式下，不管輸入電壓是否改變，電子負載消耗一個恒定的電流，如圖 3-1 所示。



圖 3-1 CC 模式電壓電流關係圖

在定電流模式下，電子負載提供三種方法設置定電流值。

- 在定電流模式下旋轉脈動旋鈕，將會改變定電流值。
- 在定電流模式下，直接輸入數位鍵，按 **Enter** 鍵確認，亦可改變定電流值。
- 在定電流模式下，用左右鍵移動游標，按上下鍵調整對應位上的值。

操作步驟

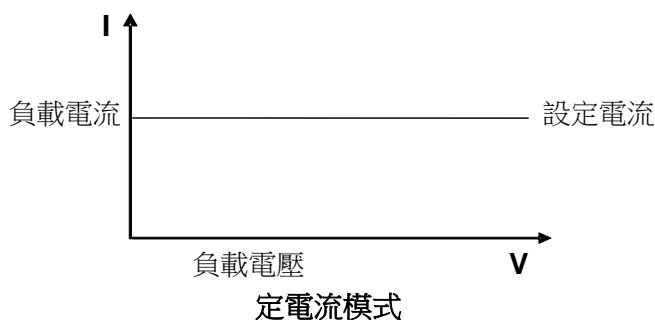
1. 按 **CC** 鍵，按 **Shift** + **CV**，進入參數設置介面。
Constant Current
Range=0.000A
2. 設置最大工作電流值，按 **Enter** 確認鍵。
Constant Current
Range =1.000A
3. 設置上限電壓值，按 **Enter** 確認鍵。
Constant Current
High=0.00V
4. 設置下限電壓值，按 **Enter** 鍵確認。
Constant Current
Low=0.000V
5. 設置高低速率，按 **Enter** 鍵確認。
Constant Current
High-Rate Low-Rate
6. 設置上升的斜率，按 **Enter** 鍵確認。
Constant Current
Rise up=0.000A/uS
7. 設置下降的斜率，按 **Enter** 鍵確認。
Constant Current
Rise down=0.000A/uS
8. 參數設置完成。
10.0000V 0.0000A
0.00W CC=1.000A

----結束



如上方方法用來編輯自動測試步驟（下文將提到），也可以設置定電流量程。

3.2.2 定電壓操作模式 (CV)

在定電壓模式下，電子負載將消耗足夠的電流來使輸入電壓維持在設定的電壓上。如圖 3-2 所示。



圖 3-2 CV 模式電壓電流圖

在定電壓模式下，電子負載提供三種方法修改定電壓值。

- 在定電壓模式下旋轉脈動旋鈕，將會改變定電壓值。
- 在定電壓模式下，直接輸入數位鍵，按 **Enter** 鍵確認，亦可改變定電壓值。
- 在定電壓模式下，用左右鍵移動游標，按上下鍵調整對應位上的值。

操作步驟

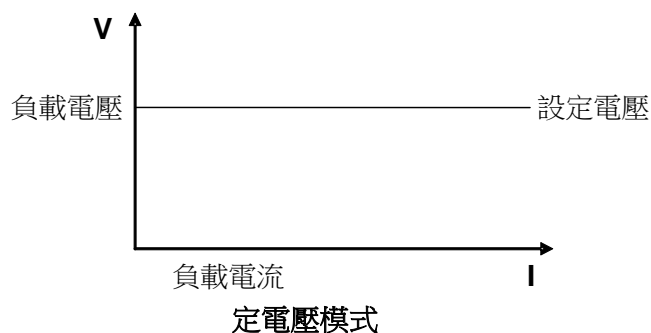
1. 按 CV 鍵，按 **Shift** + CV，進入參數設置介面。
Constant Voltage
Range=120.00V
2. 設置最大工作電壓值，按 Enter 確認鍵。
Constant Voltage
Range=2.33V
3. 設置上限電流值，按 Enter 確認鍵。
Constant Voltage
High=66.000A
4. 設置下限電流值，按 Enter 鍵確認。
Constant Voltage
Low=0.0000A
5. 參數設置完成。
10.0000V 0.0000A
0.00W CV=2.33V

----結束



說明

如上方法用來編輯自動測試步驟（下文將提到），也可以設置定電壓量程。

3.2.3 定電阻操作模式（CR）

在定電阻模式下，電子負載被等效為一個恒定的電阻，如下圖所示，電子負載會隨著輸入電壓的改變來線性改變電流。如圖 3-3 所示。



圖 3-3 CR 模式電壓電流關係圖

在定電阻模式下，電子負載提供三種方法修改定電阻值。

- 在定電阻模式下旋轉脈動旋鈕，將會改變定電阻值。
- 在定電阻模式下，直接輸入數位鍵，按 **Enter** 鍵確認，亦可改變定電阻值。
- 在定電阻模式下，用左右鍵移動游標，按上下鍵調整對應位上的值。

操作步驟

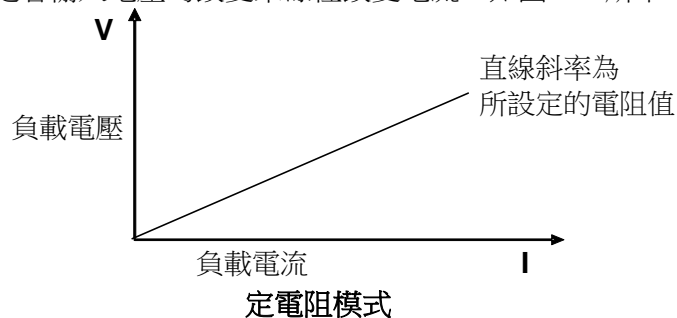
1. 按 **CR** 鍵，按 **Shift** + **CV**，進入參數設置介面。
Constant Resistance
Range=7500.0Ω
2. 設置最大工作電阻值，按 **Enter** 確認鍵。
Constant Resistance
Range =2Ω
3. 設置上限電壓值，按 **Enter** 確認鍵。
Constant Resistance
High=130.0V
4. 設置下限電壓值，按 **Enter** 鍵確認。
Constant Resistance
Low=0.000V
5. 參數設置完成。
10.0000V 0.0000A
0.00W CC=2.000Ω

----結束



說明

如上方法用來編輯自動測試步驟（下文將提到），也可以設置定電阻量程。

3.2.4 定功率操作模式（CW）

在定功率模式下，電子負載將消耗一個恒定的功率，如下圖所示，如果輸入電壓升高，則輸入電流將減少，功率 $P (=V * I)$ 將維持在設定功率上。如圖 3-4 所示。

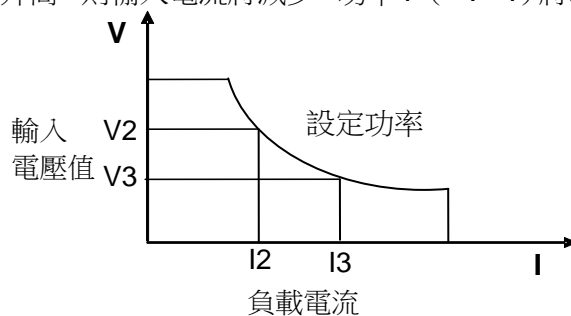

定功率模式

圖 3-4 CW 模式電壓電流圖

在定功率模式下，電子負載提供三種方法修改定功率值。

- 在定功率模式下旋轉脈動旋鈕，將會改變定功率值。
- 在定功率模式下，直接輸入數位鍵，按 **Enter** 鍵確認，亦可改變定功率。
- 在定功率模式下，用左右鍵移動游標，按上下鍵調整對應位上的值。

操作步驟

1. 按 **CW** 鍵，按 **Shift** + **CV**，進入參數設置介面。
Constant Power
Range=400.00W

2. 設置最大工作功率值，按 Enter 確認鍵。
Constant Power
Range =1.00W
3. 設置上限電壓值，按 Enter 確認鍵。
Constant Power
High=130.00V
4. 設置下限電壓值，按 Enter 鍵確認。
Constant Power
Low=0.000V
5. 參數設置完成。
10.0000V 0.0000A
0.00W CW=1.00W

----結束



如上方方法用來編輯自動測試步驟（下文將提到），也可以設置定功率量程。

3.3 輸入控制功能

您可以通過按下前面板的 **On/Off** 鍵來控制電子負載的輸入開關，**On/Off** 鍵燈亮，表示輸入打開，**On/Off** 鍵燈滅，表示輸入關閉。當電子負載在開啟狀態時，VFD 上的工作狀態標誌 OFF 燈滅。

3.4 鍵盤鎖功能

可通過面板上的複合按鍵 **Shift** +8 鍵，鎖定儀器面板按鍵，此時 VFD 上顯示* 字樣。在此功能狀態下，設定值不能修改，模式不能切換，複按此複合鍵可以取消鎖定。

3.5 短路模擬功能

負載可以在輸入端類比一個短路電路。在面板操作情況下，您可以按 **Shift** +數位鍵 1 來切換短路狀態。短路操作不影響當前的設定值，當再次按 **Shift** +數位鍵 1 時，負載返回到原先的設定狀態。

負載短路時所消耗的實際電流值取決於當前負載的工作模式及電流量程。在 CC,CW 及 CR 模式時，最大短路電流為當前量程的 110%。在 CV 模式時，短路相當於設置負載的定電壓值為 0V。

3.6 系統功能表功能（System）

按下 **Shift** +數位鍵 5 後進入系統功能表設置（SYSTEM MENU）。

Initialize	INITIALIZE SYSTEM?	
	NO	保持現有的配置
	YES	恢復所有的配置為出廠設定值
Power-ON	POWER-ON PARAMENT	
	RST(default)	設置負載上電時的輸入狀態為出廠時的狀態
	SAV0	設置負載上電時的輸入狀態為 SAVE 0 的值
Buzzer	BUZZER STATE	設置蜂鳴器狀態

	On(default)	設置蜂鳴器為開啟狀態
	Off	設置蜂鳴器為關閉狀態
Knob	LOAD ON KNOB MODE	脈動旋鈕設置
	Update(default)	即時更新
	Old	不更新
Trigger	TRIGGER SOURCE	設置觸發方式
	Manual (Def)	手動觸發
	External	外部信號觸發方式
	Hold	Trig : IMM 有效
	Bus	GPIB 匯流排觸發方式
	Timer	計時器觸發方式
Memory	MEMORY	配合 Recall 鍵調出 100 組所存參數
	Group= (0-9)	0:代表 1-10 組；1：代表 11-20 組，以此類推
Displ	DISPLAY ON TIMER	螢幕顯示帶載時間
	On	開啟功能
	Off (default)	關閉功能
Communication	COMMUNICATION	選擇與電腦通信的串口
	RS232	4800, 8, N 無校驗, 1, NONE
	進入介面後根據所需，按上下左右移動 鍵選擇 RS232 配置	9600 O 偶校驗 CTS/RTS
		19200 E 奇數同位檢查
		XON/XOFF
		38400
		57600
	115200	
	USBTMC	
	GPIB	Address (0-31)
Protocol	PROTOCOL	
	SCPI (Default)	SCPI 協議
	Extend-Table	擴展 SCPI 協議，相容其他機器

3.7 配置功能表功能 (Config)

按下 **Shift** + 數位鍵 6 後進入配置功能表設置 (CONFIG MENU)。

Von	VOLTAGE ON		設置帶載電壓
	Living	工作跟隨狀態	
	Point= 2V	設置帶載電壓值	
	Latch	工作帶載點鎖存帶載狀態	
	Point= 2V	設置帶載電壓值	
Protect	PROTECT MENU		
	Max-P	設置硬體功率保護	
	MAX POWER		
	Point=149.99W	設置硬體保護功率值	
	A-Limit	設置軟體電流保護	
	CURRENT LIMIT		
	On	開啟功能	
	Point=30A	設置軟體電流保護值	
	Delay= 3S	設置軟體電流保護延時	
	Off	關閉功能	
P- Limit	設置軟體功率保護		

	POWER LIMIT	
	Point=150W	設置軟體功率保護值
	Delay= 3S	設置軟體功率保護延時
	Time	設置 LOAD ON 計時器
	ON-TIMER	
	On	開啟功能
	Delay=10S	設置 LOAD ON 計時器定時值
	Off	關閉功能
Measure	MEASURE MENU	
	V-Range	電壓量程自動切換功能
	VOLTAGE AUTO RANGE	
	On	電壓自動量程開啟
	Off	電壓自動量程關閉
	TimeV1	測試電壓上升/下降時間
	TIMER VOLTAGE1	
	Point=0.000V	設置開始電壓值
	TimeV2	測試電壓上升/下降時間
	TIMER VOLTAGE2	
	Point=120.00V	設置結束電壓值
	FILTER	濾波功能
Average Count=2^(2~16)	平均個數設置	
CR-LED	CR LED MODE 類比 LED 燈功能 (CR 模式下)	
	On	打開功能(在 CR 模式,按 Shift +CV 設定 Vd 值)
	Off	關閉功能
Remote-Sense	REMOTE SENSE STATE 遠端補償測試	
	On	打開遠端補償功能
	Off	關閉遠端補償功能
Ext-Program	EXTNAL PROGRAM 外部模擬量功能	
	On	開啟外部 0-10V 模擬量控制功能
	Off	關閉外部 0-10V 模擬量控制功能

3.8 觸發功能





當使用動態脈衝輸出及順序輸出功能時，需要使用電子負載觸發功能，電子負載有五種觸發方式來同步觸發被測儀器。

電子負載的觸發功能可選的觸發源有：

- **鍵盤 (**Trig** 鍵) 觸發**：在鍵盤觸發方式有效時，按下鍵 **Trig**，將會進行一次觸發操作。
- **外部觸發信號 (TTL 電平)**：在後面板上的 TRIG 為觸發輸入端子，當在外部觸發信號方式有效時，在這個端子施加一個低脈衝 (>10uS) 後，負載將會進行一次觸發操作。
- **匯流排觸發**：在匯流排觸發方式有效時，當負載從 GPIB 口接受到觸發命令 (GET 或 *TRG) 時，負載將會進行一次觸發操作。
- **定時觸發**：在定時觸發方式有效時，負載會每隔一段時間後自動進行一次觸發操作。
- **觸發保持**：在觸發保持方式有效時，只有當負載從通訊口接受到觸發命令 (TRIG:IMM) 時，負載才會進行一次觸發操作。

選擇觸發源的操作步驟如下：

操作步驟

1. 按  (Shift)+數位鍵 5(system)進入系統功能表設置介面。
Initialize Power-ON Buzzer
2. 按左右鍵移動至 Trigger,按  進入觸發源選擇介面。
Manual (Def) External Hold
3. 按左右鍵選擇觸發方式,按  完成設置。
Manual (Def): 手動觸發
External: 外部信號觸發
Hold: 特殊指令觸發
Bus: BUS指令觸發
Timer: 計時器觸發
4. 按  退出設置。系統顯示不同模式下的初始值。
---結束

3.9 動態測試功能

動態測試操作能夠根據設定規則使電子負載在兩種設定參數間切換,此功能可以用來測試電源的動態特性。動態測試操作可以用前面板()鍵進入動態設置功能表,在動態測試操作之前,應首先設置動態測試操作的相關參數,這些參數包括:動態測試模式、A 值、B 值、脈寬時間、頻率、占空比等。若是 CC 模式動態測試,還需要設置電流上升下降斜率。動態測試模式可分為連續模式,脈衝模式及翻轉模式。

3.9.1 連續模式 (Continuous)

在連續模式下,當動態測試操作使能後,負載會連續的在 A 值及 B 值之間切換。

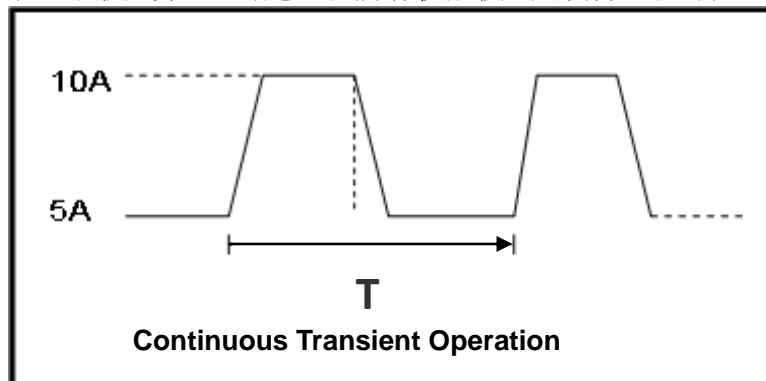

以 CC 模式為例(其他模式操作類似),當被測儀器輸出電壓為 10V,電流 3A,負載電流在 1A 和 2A 之間切換,設定動態測試參數和執行動態測試步驟如下:

1. 按下  鍵,操作左右按鍵,移動至 On,按 Enter 確認。
TRANSITION
On Off
2. 選擇 Continuous,按 Enter 確認鍵(VFD 顯示幕幕的狀態標誌 Trig 燈被點亮)。
TRANSITION
Continuous Pulse Toggle
3. 操作左右按鍵,選擇高低量程,移動至 High-Rate,按 Enter 確認鍵。
TRANSITION
High-Rate Low-Rate

4. 設置上升的斜率，按 Enter 確認鍵。
TRANSITION
Rise up=30.000A/uS
5. 設置下降的斜率，按 Enter 鍵確認。
TRANSITION
Rise down=30.000A/uS
6. 設置 A 的值，按 Enter 鍵確認。
TRANSITION
Level A=1A
7. 設置 B 的值，按 Enter 鍵確認。
TRANSITION
Level B=2A
8. 設置頻率值，按 Enter 鍵確認。
TRANSITION
Frequence=50Hz (0.01-25000Hz)
9. 設置占空比，按 Enter 鍵確認。
TRANSITION
Duty=98% (0.1%-99.9%)
10. 打開動態測試，操作左右按鍵，移動至 On，按 Enter 鍵確認。
TRANSITION
On Off
11. 進入到動態測試模式。
10.0000V 0.0000A
0.00W 0 TRAN
12. 按 On/Off 鍵打開輸入，按 **Trig** 鍵。
可見 A/B 值連續切換，右下腳可見運行的次數
13. 如果需退出動態測試功能，按 **CC/CV/CR/CW** 或任一複合功能按鍵即可；此時如果需繼續動態測試參數設定和動態測試，需重複 1-12 步驟。
----結束

3.9.2 脈衝模式 (Pulse)

在脈衝模式下，當動態測試操作使能後，每接收到一個觸發信號，負載就會切換到 B 值下，在維持 B 脈寬時間後，會切換回 A 值下。

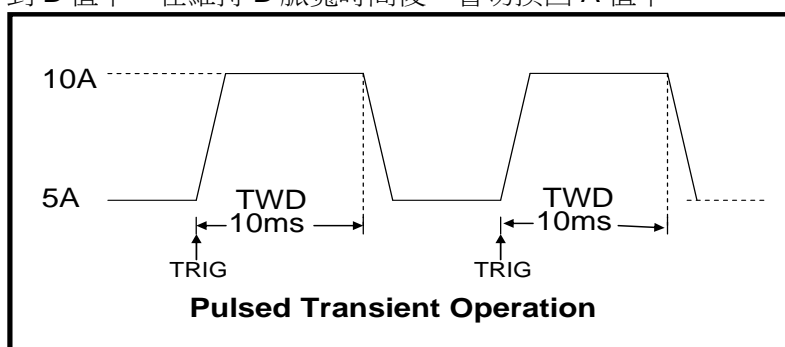

以 CC 模式為例（其他模式操作類似），當被測儀器輸出電壓為 10V，電流 3A，負載電流在 1A 和 2A 之間切換，設定動態測試參數和執行動態測試的步驟如下：

1. 按下 **Tran** 鍵，操作左右按鍵，移動至 On，按 Enter 確認。
TRANSITION
On Off
2. 選擇 Continuous,按 Enter 確認鍵（VFD 顯示幕幕的狀態標誌 Trig 燈被點亮）。
TRANSITION

- Continuous Pulse Toggle
3. 操作左右按鍵，選擇高低量程，移動至 High-Rate，按 Enter 確認鍵。
TRANSITION
High-Rate Low-Rate
 4. 設置上升的斜率，按 Enter 確認鍵。
TRANSITION
Rise up=30.000A/uS
 5. 設置下降的斜率，按 Enter 鍵確認。
TRANSITION
Rise down=30.000A/uS
 6. 設置 A 的值，按 Enter 鍵確認。
TRANSITION
Level A=1A
 7. 設置 B 的值，按 Enter 鍵確認。
TRANSITION
Level B=2A
 8. 設置時間寬度，按 Enter 鍵確認。
TRANSITION
Pulse Width=5S (0.00002-3600S)
 9. 打開動態測試，操作左右按鍵，移動至 On，按 Enter 鍵確認。
TRANSITION
On Off
 10. 進入到動態測試模式。
10.0000V 0.0000A
0.00W 0 TRAN
 11. 按 On/Off 鍵打開輸入，按 **Trig** 鍵 (Trig 觸發鍵)。
負載每接收到一個觸發信號，就會切換，可見 A/B 值連續切換，右下腳可見運行的次數。
 12. 如果需退出動態測試功能，按 CC/CV/CR/CW 或任一複合功能按鍵即可；此時如果需繼續動態測試參數設定和動態測試，需重複 1-11 步驟。
- 結束

3.9.3 翻轉模式 (Toggle)

在觸發模式下，當動態測試操作使能後，每接受到一個觸發信號後，負載就會在 A 值及 B 值之間切換一次。

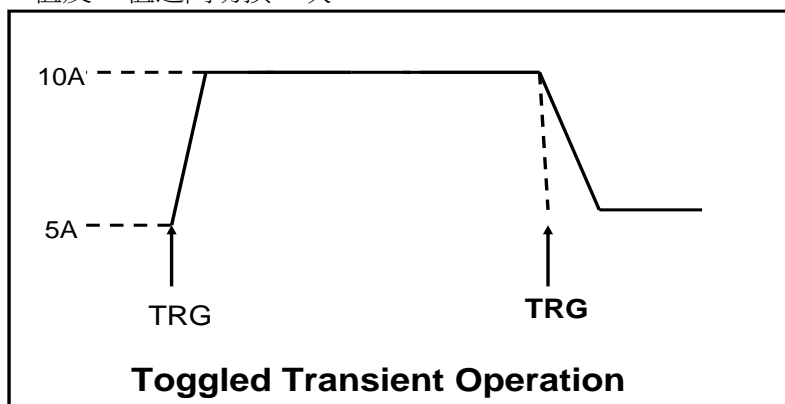

以 CC 模式為例 (其他模式操作類似)，當被測儀器輸出電壓為 10V，電流 3A，負載電流在 1A 和 2A 之間切換，設置動態測試參數和執行動態測試步驟如下：

1. 按下 **Tran** 鍵，操作左右按鍵，移動至 On，按 Enter 確認。
TRANSITION
On Off

2. 選擇 Continuous,按 Enter 確認鍵 (VFD 顯示幕幕的狀態標誌 Trig 燈被點亮)。
TRANSITION
Continuous Pulse Toggle
 3. 操作左右按鍵，選擇高低量程，移動至 High-Rate，按 Enter 確認鍵。
TRANSITION
High-Rate Low-Rate
 4. 設置上升的斜率，按 Enter 確認鍵。
TRANSITION
Rise up=30.000A/uS
 5. 設置下降的斜率，按 Enter 鍵確認。
TRANSITION
Rise down=30.000A/uS
 6. 設置 A 的值，按 Enter 鍵確認。
TRANSITION
Level A=1A
 7. 設置 B 的值，按 Enter 鍵確認。
TRANSITION
Level B=2A
 8. 打開動態測試，操作左右按鍵，移動至 On，按 Enter 鍵確認。
TRANSITION
On Off
 9. 進入到動態測試模式。
10.0000V 0.0000A
0.00W 0 TRAN
 10. 按 On/Off 鍵打開輸入，按 **Trig** 鍵 (Trig 觸發鍵)。
負載每接收到一個觸發信號，就會在 A/B 值之間切換一次，右下腳可見運行的次數。
 11. 如果需退出動態測試功能，按 CC/CV/CR/CW 或任一複合功能按鍵即可；此時如果需繼續動態測試參數設定和動態測試，需重複 1-10 步驟。
- 結束

3.10 OCP 測試功能

IT8800 系列電子負載具有過電流保護 (OCP) 測試功能。在 OCP 測試模式下，當輸入電壓達到 Von 值時，延時一段時間，電子負載拉載工作，每隔一定時間電流按步進值遞增，同時根據 OCP 電壓值來檢測判斷負載輸入電壓是否高於 OCP 電壓值，如果高於，就往下運行，直到運行到截止電流為止。通過 OCP 電壓值判斷後，再根據設置的過電流範圍值來判斷電流是否在範圍內。

按 **Shift** +CC (OCP) 鍵，進入 OCP 測試功能設置介面。

OCP TEST	Run	OCP TEST	
			運行 OCP 測試檔
	Recall	OCP TEST	
		Recall OCP File=1	調用 OCP 測試檔 (1-5)
	Edit	OCP TEST	
		1 : Voltage on level=0.000V	設置 Von 電壓值
		2 : Voltage on Delay=0.00S	設置 Von 電壓延時時間
		3 : Current Range=0.000A	設置工作電流量程
		4 : Start Current=0.000A	設置初始電流值
		5 : Step Current=0.000A	設置步進電流值
6 : Step Delay=0.00S		設置步進延時時間	
7 : End Current=0.000A	設置截止電流值		

	8 : OCP Voltage=0.000V	設置 OCP 電壓值
	9 : Max Trip Current=0.000A	過電流範圍 (最大值) 設置
	10 : Min Trip Current=0.000A	過電流範圍 (最小值) 設置
	Save OCP File=1 (1-5)	保存 OCP 測試檔

操作步驟如下：

- 按 **Trig** 鍵開始 OCP 測試，若在範圍內就 PASS，面板出現下列顯示：

9.9973V	0.0005A		
0.01W	5.100A	PASS	STOP

否則就 FAULT，面板出現下列顯示：

9.9973V	0.0005A		
0.01W	5.100A	FAULT	STOP

- 結束測試。使用者需返回設置介面重新設置。



說明

若設置的 OCP 電壓值大於電源提供的電壓值，則 OCP 無法運行，面板顯示如下：

9.9990V	0.0009A		
0.01W	0.100A	FAULT	STOP

---結束

3.11 OPP 測試功能

IT8800 系列電子負載具有過功率保護 (OPP) 測試功能。在 OPP 測試模式下，當輸入電壓達到 Von 值時，延時一段時間，功率開始工作，每隔一定時間電流按步進值遞增，同時根據 OPP 電壓值來檢測判斷負載輸入電壓是否高於 OPP 電壓值，如果高於，就往下運行，根據截止功率值繼續延時遞增，直到運行到截止功率值為止。通過 OPP 電壓值判斷後，再根據設置的過功率範圍值來判斷功率是否在範圍內。

按 **Shift** +CW (OPP) 鍵，進入 OPP 測試功能設置介面。

OPP TEST	Run	OPP TEST	
			運行 OPP 測試檔
	Recall	OPP TEST	
		Recall OPP File=1	調用 OPP 測試檔 (1-5)
	Edit	OPP TEST	
		1 : Voltage on level=0.000V	設置 Von 電壓值
		2 : Voltage on Delay=0.00S	設置 Von 電壓延時時間
		3 : Current Range=0.000A	設置工作電流量程
		4 : Start Power=0.000W	設置初始功率值
		5 : Step Power=0.000W	設置步進功率值
		6 : Step Delay=0.00S	設置步進延時時間
		7 : End Power=0.000A	設置截止功率值
		8 : OPP Voltage=0.000V	設置 OPP 電壓值
		9 : Max Trip Power =0.000W	過功率範圍 (最大值) 設置
10 : Min Trip Power =0.000W	過功率範圍 (最小值) 設置		
	Save OPP File=1 (1-5)	保存 OPP 測試檔	

操作步驟如下：

- 按 **Trig** 鍵開始 OPP 測試，若在範圍內就 PASS, 面板出現下列顯示：

9.996V	0.0007A		
0.01W	49.10W	PASS	STOP

否則就 FAULT，面板出現下列顯示：

9.996V	0.0007A		
0.01W	48.6W	FAULT	STOP

- 結束測試。使用者需返回設置介面重新設置。



說明

若設置的 OPP 電壓值大於電源提供的電壓值，則 OPP 無法運行，面板顯示如下：

9.996V	0.0007A		
0.01W	0.1W	FAULT	STOP

---結束

3.12 電池放電測試功能

IT8800 系列電子負載使用恒流模式來進行容量測試。可程式設計設置關斷電平/容量/放電時間。若以關斷電平作為停止條件，當電池電壓過低時，系統確定電池達到設定閾值或非安全狀態前夕，自動中斷測試。在測試過程中可以觀測電池的電壓，時間和電池已放電容量。這種測試可以反映電池的可靠度及其剩餘壽命，因此非常有必要在更換電池前進行此類測試。

按 **Shift** + 數位鍵 3，進入電池放電測試功能設置介面。

STOP CONDITION	Voltage	STOP Condition	
		Stop Voltage	設置關斷電壓
	Capability	STOP Condition	
		Stop Capability	設置電池的關斷容量
	Timer	STOP Condition	
		Stop Timer	設置放電時間

操作方法：

- 按 **On/Off** 鍵，使負載的輸入狀態為關閉，連接好待測電池，在 CC 模式下，按 **Shift** + 數位鍵 3，進入電池放電功能功能表，根據所需選擇三種方式中的一種進行測試。
- 設置放電停止條件：
 - 第一種：按 **Shift** + 數位鍵 3，選擇 Capability，按 **Enter** 鍵，VFD 顯示 Stop Capability =Ah，設置電池的關斷容量，按 **Enter** 鍵確認，當達到設定的電池容量時，負載輸入狀態自動 OFF。
 - 第二種：按 **Shift** + 數位鍵 3，選擇 Voltage，按 **Enter** 鍵，VFD 顯示 Stop Voltage=V，設置關斷電壓，按 **Enter** 鍵開始放電測試。當電池電壓跌落到關斷電壓時，負載的輸入狀態自動 OFF。
 - 第三種：按 **Shift** + 數位鍵 3，選擇 Timer，按 **Enter** 鍵，VFD 顯示 Stop Timer=S，設置放電時間，當達到設定的停止時間時，負載輸入狀態自動

OFF。

3. 按 **Trig** 鍵，開始測試，面板上會顯示放電電壓，電流，放電時間和容量(AH)。
 4. 按 **ESC** 鍵，三種方式均可退出電池容量測試模式。
- 結束

4.13 CR-LED 測試功能

IT8800 系列電子負載在傳統的 CR 模式下，增加了二極體的導通電壓的設置，使得加在電子負載兩端的電壓大於二極體的導通電壓時，電子負載才工作，完全真實地模擬二極體的工作原理，所以 IT8800 系列電子負載可以類比真實的 LED 測試時的漣波電流。

LED 電源測試詳細步驟如下：

1. 開啟 CR-LED 功能。
按下 **Shift** + 數位鍵 6 後進入配置功能表，然後按向右的鍵，選擇“CR-LED”，然後按 **Enter** 鍵進入，選擇“on”再按 **Enter** 鍵，接著按 **ESC** 鍵退出。
2. 設定定 CR 模式及電阻值。
按 **CR** 鍵，設定相應的定電阻值（如下計算的 R）。
3. 設置 Vd 值。
按 **(Shift)+ CV** 鍵，進行相關一系列的設置，range=7500.0，high=130V，low=0V，可保持原值不變，Vd 根據以下計算設定。

Vd 和 R 的值計算方法：

$$Vd = V * 0.8 \quad R = 0.2V / I$$

其中：

- V 是 LED 恒流源帶載 LED 燈時的穩定工作電壓值；
- I 是 LED 恒流源輸出電流；
- Vd 是二極體（串）的導通電壓；
- R 是定電阻值；

---結束

3.14 電壓上升時間測試功能

IT8800 系列電子負載提供特有的電壓上升/下降時間測試功能。此功能可簡單類比示波器測試電源的電壓上升/下降速度。

操作方法如下：

設定初始電壓值和終止電壓值

1. 按下 **Shift** + 數位鍵 6 後進入配置功能表，然後按向右的鍵，選擇“Measure”，按 **Enter** 鍵。
2. 按左右鍵選擇“TimeV1”，按 **Enter** 鍵，按數位鍵設置開始電壓值，按 **Enter** 鍵。
3. 按左右鍵選擇“TimeV2”，按 **Enter** 鍵，按數位鍵設置終止電壓值，按 **Enter** 鍵。
4. 按 **ESC** 退出設置。

將計時器功能打開

5. 按下 **Shift** + 數位鍵 5 進入系統功能表，然後按向右的鍵，直到“Displ”閃爍，按 **Enter** 鍵。
6. 按左右鍵選擇“On”將計時器功能打開，按 **Enter** 鍵。
7. 按 **ESC** 退出設置。

8. VFD 第二行在功率值和設定值之間將出現時間 0.0000S 的顯示。

OFF CC		
0.0001V		0.0002A
0.00W	0.0000S	CC=0.000A

上升時間測量

- 在電子負載的輸入端接上待測直流電源，電源上設置一個大於以上設置的終止電壓值的值，保持電源的輸出為 OFF 狀態。
- 在負載上設定一個定電流值，然後將負載輸入打開。
- 將電源的輸出打開。
- 電子負載的計時器將開始計時，結束後，時間將穩定，此時間即是電壓的上升時間。
- 將電源的輸出關閉，電子負載 VFD 上將顯示電壓下降時間。

----結束

3.15 配置存取功能

電子負載可以把一些常用的參數保存在 100 組非易失性記憶體中，供用戶方便、快速的取出使用。保存參數包含工作模式，電壓，電流等參數。您可以使用 SAVE 鍵保存參數，用 RECALL 鍵快速調用。

Memory 功能：

RECALL 時需要結合系統功能表中的 Memory 功能調用已經存儲的參數。當需要調用存儲好的資料時，需要配合系統功能表下的 Memory 功能中的 Group 來實現。

- Group0：表示調用 1-10 組參數；
- Group1：表示調用 11-20 組參數；
- Group2-Group9 以此類推。

操作步驟

當操作員需要保存當前配置的參數值，以備後續操作中可以直接調用時，請參考如下步驟：

例如：供電電源 6V，電流 3A。電子負載工作在定電流(CC)1A，將“CC 1A”存儲到寄存器 9，然後調用。

- SAVE

- 設置好參數，保存資料按 **Shift** + 數位鍵 4，再按數字鍵 9(保存在第幾組)。

5.8949V 0.99994A

5.89W SAVE 9

- 按 **Enter** 鍵確認。

5.8949V 0.99994A

5.89W cc=1.000A

- RECALL

按 **Recall** 鍵，按數位 9 (調用第幾組)，用來調用之前保存的資料。

5.8949V 0.99994A

5.89W cc=1.000A

----結束

3.16 VON 功能

在測試某些電壓上升速度較慢的電源產品時，如先將電子負載的輸入打開，再開

啟電源，可能會出現將電源拉保護的現象。為此，使用者可以設置 VON 值，當電源電壓高於此值時，電子負載才開始拉載。

用戶可以按 **Shift** + 數位鍵 6，進入配置功能表下設置 Voltage on 電壓值，來控制電子負載的 on/off 狀態。根據 VON 值帶載和卸載，負載有兩種表現形式：**Living** 和 **Latch**。當選擇 **Living**，表示工作跟隨狀態；當選擇 **Latch**，表示工作帶載點鎖存帶載狀態。



說明

請確認是否需要設定帶載電壓，設置帶載電壓是為了方便使用者限定工作電壓值，如果不需要限定，請不要隨意設定，以免造成不能帶載的困擾。

如果儀器出現不能帶載的情況，請請首先檢查 VON 功能是否有設定。如有設定，請將 Von 值重新設置為最小值(可直接設置 0，若儀器支援的最小電壓值不是 0，在按下 0 確認後，功能表將自動設置為最小值)。

- 當開啟 **LIVING** 功能時，待測電源電壓上升且大於 Von Point 帶載電壓時，負載開始帶載測試。當待測電源電壓下降且小於 Von Point 卸載電壓時，負載則卸載。

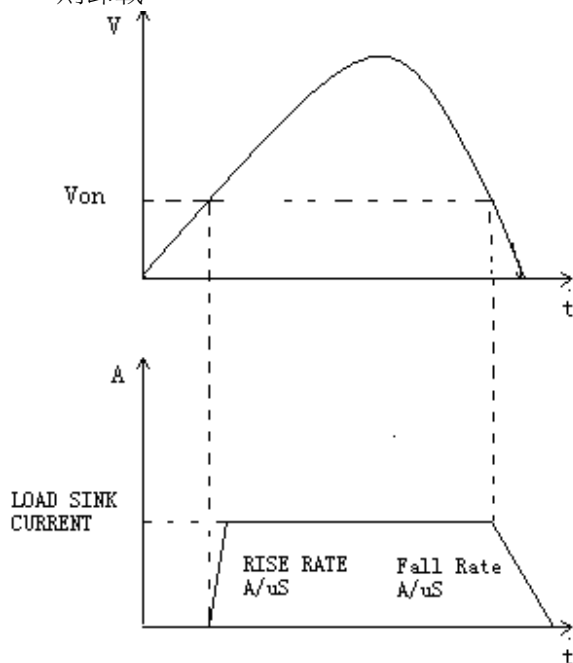

VON LIVING 開啟時負載工作範圍

- 當開啟 Von **LATCH** 功能時，待測電源電壓上升且大於 Von Point 帶載電壓時，負載開始帶載測試。當待測電源電壓下降且小於 Von Point 卸載電壓時，負載不會卸載。

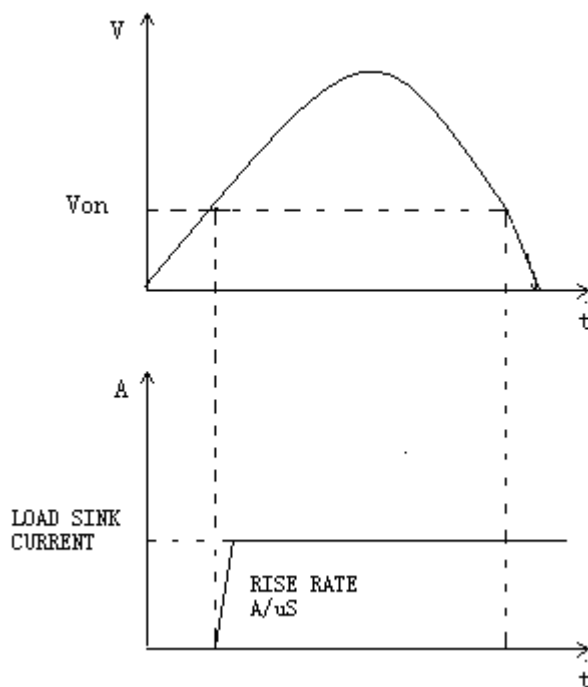

VON LATCH 開啟時負載工作範圍

3.17 保護功能

負載包括如下幾項保護功能：過壓保護（OVP），過流保護（OCP），過功率保護（OPP），過溫度保護（OTP），輸入極性反接保護（LRV/RRV）。

如以上的任何一種保護被啟動了，負載都會有相應的動作，您可以按前面板的任意按鍵來重定保護功能。舉例，如負載過溫度保護，負載會報警同時輸入自動切換為 OFF 狀態。負載 VFD 會顯示 OTP。

3.17.1 過電壓保護（OVP）

如過壓電路被觸發，負載會立即 OFF，蜂鳴器鳴叫，狀態寄存器中的（OV）和（VF）位元被設置，在負載顯示幕上會顯示（OVP），它們會一直保持，直到被復位。一旦過壓保護，在負載後面板上 8 腳連接器的 VF 引腳輸出 TTL 高電平，可以用該腳控制待測電源輸出狀態。

清除過電壓保護狀態的操作：

檢查待測物電壓是否在負載額定電壓或所設的保護電壓範圍內，如超出，請斷開待測物。當按下前面板任一按鍵（或發命令 PROtection:CLEar）後，負載前面板（OVP）字樣消除，負載退出 OVP 保護狀態。

3.17.2 過電流保護（OCP）

電子負載過流保護有兩種：硬體過流保護；軟體過流保護。

- 硬體過流保護：負載最大的帶載電流會被硬體限制在當前電流量程的 110% 左右，一旦硬體過電流保護被觸發，狀態寄存器中的 OC 位元會被設置；當硬體電流保護被解除，那麼狀態寄存器中的 OC 位元就會復位。硬體過流保護不會改變負載當前的 ON/OFF 狀態。
- 軟體過流保護：使用者也可以設置負載的軟體過流保護值，步驟：**Shift** + 數位鍵 5 >Protect>Alimit 設為 ON，Apoint 設定 OCP 電流值，Adelay 設定報警前延遲時間。當軟體過流保護功能被開啟後，如果帶載電流值超過該過流保護設定值的延時後，負載會自動 OFF，VFD 會顯示 OCP。同時狀態寄

存器中的 OC 和 PS 位會被設置，它們會一直保持，直到被復位。

清除過電流保護狀態的操作：

檢查待測物電流是否在負載額定電流或所設保護電流的範圍內，如果超出，請斷開待測物。當按下前面板任一按鍵（或發命令 PROTECTION:CLEAR）後，負載前面板(OCP)字樣消除，負載退出 OCP 狀態。

3.17.3 過功率保護（OPP）

電子負載過功率保護有兩種：硬體過功率保護，軟體過功率保護。

- 硬體過功率保護：使用者可以設置負載的硬體過功率保護值，負載過功率會被硬體限制在當前功率值。硬體過功率保護不會改變負載當前的 ON/OFF 狀態。
- 軟體過功率保護：使用者也可以設置負載的軟體過功率保護值，步驟：
Shift + 數字鍵 5 > Protect > Point 設置 OPP 功率值，Plimit 設定報警前延遲時間。如果帶載功率值超過該過功率保護值設定的延時後，負載會自動 OFF，VFD 會顯示 OPP。同時狀態寄存器中的 OP 和 PS 位會被設置，它們會一直保持，直到被復位。

清除過功率保護狀態的操作

檢查待測物功率是否在負載額定功率或所設保護功率的範圍內，如果超出，請斷開待測物。當按下前面板任一按鍵（或發命令 PROTECTION:CLEAR）後，負載前面板(OPP)字樣消除，負載退出 OPP 狀態。

3.17.4 過溫度保護（OTP）

當負載內部功率器件超過約 85°C 時，負載溫度保護。此時負載會自動 OFF，VFD 會顯示 OTP。同時狀態寄存器中的 OT 和 PS 位會被設置，它們會一直保持，直到被復位。

清除過溫度保護的操作

當負載溫度降到保護點後，按下前面板任一按鍵（或發命令 PROTECTION:CLEAR），負載前面板(OTP)字樣消除，負載退出 OTP 狀態。

3.17.5 輸入極性反接保護（LRV）

當輸入電壓極性反接，負載會立即 OFF，蜂鳴器鳴叫，狀態寄存器中的(LRV/RRV)和(VF)位元被設置，螢幕上會顯示(LRV/RRV)，VF 會一直保持，直到被復位。

當極性反接 VF 腳輸出一個高電平。

清除極性反接保護狀態的操作：

檢查是否極性反接，若是，請斷開連接物，重新連接。

3.18 順序操作（LIST）

List 模式讓您可以準確高速的完成複雜的任意電流變化模式，並且這個變化模式可與內部或者外部信號同步，完成多准位帶載的精密測試。可以幫客戶大大的節約成本。

在選擇不同觸發源的情況下，通過編輯每一步的步值、脈寬和斜率，LIST 功能使您生成多種複雜序列，滿足複雜的測試需求。順序操作中的參數包括該組輸入順序檔的名稱，輸入單步數（最多 2- 84 步），單步時間（0.00002s~3600s）及每一個單步的設定值和斜率。順序檔可被儲存在非易失性記憶體中，供使用時快速取出。使用者最多可編輯 7 組順序檔。

在負載操作模式為順序操作時，當接收到一個觸發信號後，負載將開始順序操作，

直到順序操作完成或再次接到一個觸發信號。在執行順序操作前，您必須首先編輯好順序操作檔，並把該檔儲存在負載的非易失性記憶體中。下面的例子將會幫助瞭解如何用面板來執行順序操作。假設被測儀器輸出電壓為 10V，輸出電流為 3A，當前在 CC 模式下。

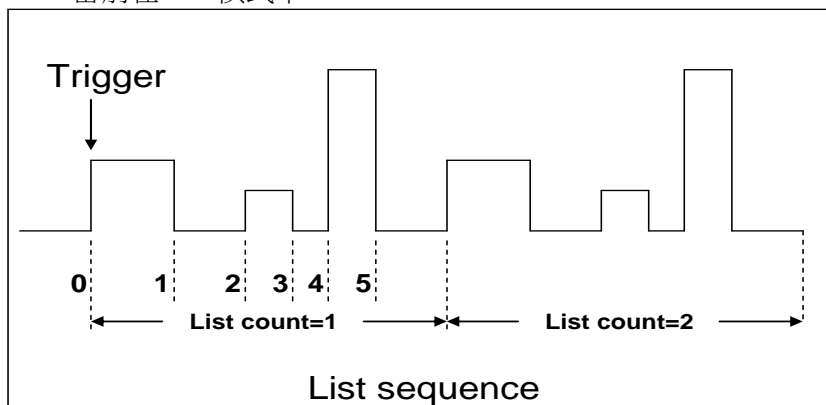

編輯 LIST 檔，並觸發遠行該檔，操作步驟如下：

操作步驟

1. 按下 **List** 鍵，操作左右按鍵，移動至 **Edit**，按 **Enter** 確認鍵。
LIST
On Recall Edit
2. 操作左右按鍵，移動至 **High-Rate**，按 **Enter** 確認鍵。
EDIT LIST
High-Rate Low-Rate
3. 設置 CC 量程，按 **Enter** 確認鍵。
EDIT LIST
Current Range=3A
4. 編輯幾步，如果 2 步，就按數位鍵 2 就可以了，按 **Enter** 鍵確認。
EDIT LIST
File Step=2 (2-84)
5. 編輯第一步電流值，按 **Enter** 鍵確認。
EDIT LIST
Step 001 Level=1A
6. 編輯第一步的斜率，按 **Enter** 鍵確認。
EDIT LIST
Step 001 Rate=0.1A/uS
7. 編輯第一步的時間，按 **Enter** 鍵確認。
EDIT LIST
Step 001 Width=5S
8. 編輯第二步電流值，按 **Enter** 鍵確認。
EDIT LIST
Step 002 Level=2A
9. 編輯第二步斜率，按 **Enter** 鍵確認。
EDIT LIST
Step 002 Rate=0.1A/uS
10. 編輯第二步的時間，按 **Enter** 鍵確認。
EDIT LIST
Step 002 Width=5S
11. 編輯重複運行的次數，按 **Enter** 鍵確認。
EDIT LIST
Repeat Count=3

12. 保存所編輯的檔，按 **Enter** 鍵確認。
 EDIT LIST
 Save List File=1 (1-9)
 13. 操作左右按鍵，移動至 **On**，按 **Enter** 確認鍵（此時 VFD 顯示幕幕的狀態標誌 Trig 燈被點亮），按 **Esc** 鍵退出設置。
 LIST
 On Recall Edit
 14. 按 **On/Off** 鍵打開輸入，按 **Trig** 鍵（Trig 觸發鍵）。
 順序操作運行。
 15. 如果需退出順序測試功能，按 **CC/CV/CR/CW** 或任一複合功能按鍵即可。
- 結束

直接調用已有的順序檔並觸發順序操作步驟如下：

操作步驟

1. 按下 **List** 鍵，確保 ON 燈在閃爍，如果不是，請按 **Enter**，再操作左右按鍵，移動至 **Recall**，按 **Enter** 確認鍵。
 LIST
 On Recall Edit
 2. 選擇已經編輯好的檔，按 **Enter** 確認。
 Recall List File=1
 3. 操作左右按鍵，移動至 **On**，按 **Enter** 確認鍵（此時 VFD 顯示幕幕的狀態標誌 Trig 燈被點亮），按 **Esc** 鍵退出設置。
 LIST
 On Recall Edit
 4. 按 **On/Off** 鍵打開輸入，按 **Trig** 鍵（Trig 觸發鍵）。
 順序操作運行。
- 結束

3.19 後面板端子功能

3.19.1 遠端補償功能

在 CC，CV，CR，CP 模式下，當負載消耗較大電流的時候，就會在被測儀器到負載端子的連接線產生較大壓降。為了保證測量精度，負載在後面板提供了一個遠端量測端子，用戶可以用該端子來來補償導線上損失的壓降。

遠端操作：SENSE (+) 和 SENSE (-) 是遠端輸入端子，為了避免負載輸入導線過長引起的壓降，遠端測試允許直接在輸入端子源上測量以提高測量精度。

在使用遠端測量功能前，您必須要先設定負載為遠端量測模式。

設置步驟：

按 **Shift** + 數位鍵 6，進入功能表，移動左右按鍵，選擇 **Remote-Sense**，按 **Enter** 鍵，選擇 **ON**，開啟 **Sense** 功能。

遠端量測的接線示意圖如下：

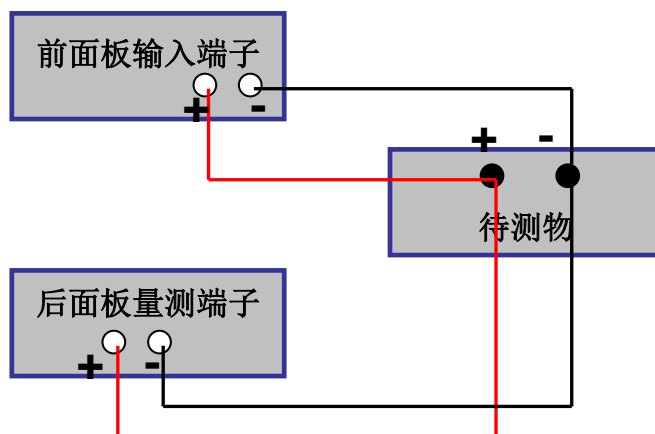

3.19.2 外部觸發操作

當選用後面板觸發方式時，首先將觸發源設置為 **External**，觸發信號從後面板上 TRIG 端子輸入。

設置觸發源的操作：

按 **Shift** + 數位鍵 5，進入系統功能表，再按右鍵，直到出現 **Trigger** 並且 **Trigger** 閃爍，按 **Enter** 進入，按 **←** 選擇 **External**。按 **Enter** 確認。按 **ESC** 退出菜單。

當選擇外部觸發時，由 TRIG 的正負端子來產生觸發信號，低脈衝有效。

一個觸發對應的輸入可用來觸發動態測試，LIST 測試和自動測試。

3.19.3 外部模擬量測試功能

可以通過後面板的 EXT PRG (正負) 類比量埠來控制負載的帶載電壓或電流，在 EXT PRG 端子處接入 0-10V 可調電壓來類比 0-滿量程的輸入，從而來調節負載的輸入電壓和電流的值 (10V 對應負載滿量程的電壓或電流值)

3.19.4 電壓故障指示端子

當負載處於過電壓保護或端子極性反接保護時，VF 腳電壓故障指示端子輸出高電平。

3.19.5 電流監控 (I Monitor)

⊙ 電流監視輸出端子以 0-10V 類比量輸出信號相應代表該端子所屬通道 0-滿量程的輸入電流。可以連接一個外部電壓表或示波器來顯示輸入電流的變化。

3.20 自動測試功能

IT8800 系列電子負載自動測試功能是非常強大的，它可以模擬多種測試。總共可以編輯 10 組測試檔，每組測試檔有 10 步，最多可以編輯 100 步保存在 EEPROM 中 (位址)。

編輯測試檔，操作步驟如下：



說明

在以下編輯過程中出現的“Y”表示已選狀態，再次按相應步的數位鍵可取消選中狀態。

操作步驟

1. 按下 **Shift** + 數字鍵 2。
PROGRAM
Run Recall Edit
2. 操作左右按鍵，移動至 Edit，按 Enter 確認鍵，進入編輯測試檔。
EDIT PROGRAM
Active Sequence=0987654321
3. 這時按數位鍵來選擇需要測試的步驟，Active Sequence =09876543YY 表明您已經選擇了 1/2 兩步，按 Enter 鍵確認。
EDIT PROGRAM
Active Sequence=09876543YY
4. 在這兩步中，是否需要暫停，如需要第 2 步暫停，就按數位鍵 2 就可以了，如果不需要，就直接按 Enter 鍵確認。
EDIT PROGRAM
Pause Sequence=□□□□□□□□Y1
5. 在這兩步中，是否需要短路測試，如果需要第 1 步短路，就按數位鍵 1 就可以了，如果不需要，就直接按 Enter 鍵確認。
EDIT PROGRAM
Short Sequence=□□□□□□□□2Y
6. 設置第一步載入時間，如需要載入 2S，就直接按面板的數位鍵 2 就可以了，按 Enter 鍵確認。
EDIT PROGRAM
SEQ01 On Time=2S
7. 設置第一步需要卸載的時間，如需 2S，就直接按數位鍵 2 就可以了按 Enter 鍵確認。
EDIT PROGRAM
SEQ01 Off Time=2S
8. 設置第一步測試延遲時間，如 1S，直接按數位鍵 1 就可以了，按 Enter 鍵確認。Tpf 為測試延時時間。
EDIT PROGRAM
SEQ01 P/F Delay Time=1S
9. 設置第二步載入時間，如需要載入 2S，就直接按面板的數位鍵 2 就可以了，按 Enter 鍵確認。
EDIT PROGRAM
SEQ02 On Time=2S
10. 設置第二步需要卸載的時間，如需 2S，就直接按數位鍵 2 就可以了按 Enter 鍵確認。
EDIT PROGRAM
SEQ02 Off Time=2S
11. 設置第二步測試延遲時間，如 1S，直接按數位鍵 1 就可以了，按 Enter 鍵確認。Tpf 為測試延時時間。
EDIT PROGRAM
SEQ02 P/F Delay Time=1S

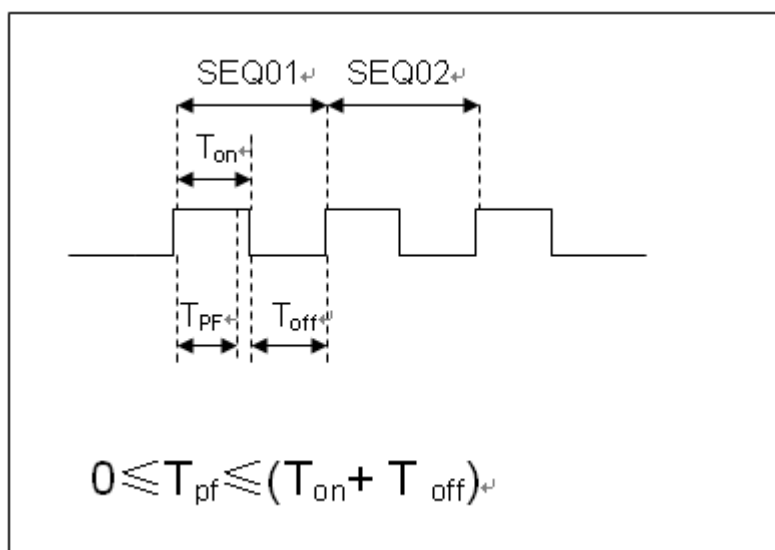

T_{pf} 為測試延時時間

12. 設置測試停止的條件，COMPLETE 為全部測試完成後停止，FAILURE 為測試出錯時停止。按 Enter 鍵確認。

PROGRAM

Complete-Stop Failure-Stop

13. 是否需要連結到下一組測試的檔，如需要連結到第二組，就按數位鍵 2 就可以了，0 表示不連結到其它測試檔，按 Enter 鍵確認。

PROGRAM

Chain Program File=0 (0-10)

- 自動測試檔與單步參數保存對應關係表

Program 1 Sequence	1	2	3	4	5	6	7	8	9	10
Save Group	1	2	3	4	5	6	7	8	9	10
Program 2 Sequence	1	2	3	4	5	6	7	8	9	10
Save Group	11	12	13	14	15	16	17	18	19	20
:										
:										
Program 10 Sequence	1	2	3	4	5	6	7	8	9	10
Save Group	91	92	93	94	95	96	97	98	99	100

14. 把程式設計好的檔保存到 EEPROM 中，共可以保存 10 組檔，如想把編輯好的檔放在第 1 組，就按數位 1 鍵，按 Enter 鍵確認。

PROGRAM

Save Program File=1 (1-10)

15. 按 ESC 鍵退出編輯功能表。

以上是設置了自動測試的整體框架，每一步的具體參數還需要另外設置，這樣設計的目的是為了方便修改單步參數。

16. 選擇您所需要的工作模式，設置好工作電壓/電流/功率/電阻。然後再按 **Shift** +CV，進入參數設置。

10.0000V 0.0000A

0.00W CC=1.000A

17. 假設編輯第一步編輯 CC 模式，電流 2A，上限電壓值為 10V，下限電壓值為 2V，第二步編輯 CV 模式，電壓 3V，上限電流值 5A，下限電流值 0A。設置好每一步參數後，按"ESC"退出菜單設置，再按 **Shift** +數字鍵 4 保存。每一步的設置都需要保存，保存位置和步數一致。每一步的設置都要分別保存，保存位置見表“自動測試檔與單步參數保存位置對應表”。

18. 編輯好自動測試檔後，需調用測試檔，進行運行。

----結束

調用運行測試檔

下面的方法可以使您在儀器重上電後快速的從 EEPROM 中調出原先編輯好的測試文檔。

1. 按下 **Shift** + 數字鍵 2。

PROGRAM
Run Recall Edit

2. 移動左右移動鍵，選擇 Recall 鍵，按 Enter 鍵確認。

RECALL PROGRAM
Recall Program File=1

3. 移動左右移動鍵，選擇 Run，按 Enter 鍵確認。

PROGRAM
Run Recall Edit

4. 顯示自動測試檔 1。

PRG01 STOP

5. 按 **Trig** 鍵。

運行自動測試檔 1，在運行自動測試過程中需要暫停，就按面板的 **Pause**，就可以了，按下移動按鍵可以繼續一步測試。

----結束

第四章 技術規格

4.1 主要技術參數

型號		IT8813		IT8813B	
額定值 (0~40 °C)	輸入電壓	0~120V		0~500V	
	輸入電流	0~6A	0~60A	0~3A	0~30A
	輸入功率	750W		750W	
	最小操作電壓	0.1V/6A	1.0V/60A	0.36V/3A	3.6V/30A
定電壓模式	量程	0~18V	0~120V	0~50V	0~500V
	解析度	1mV	10mV	1mV	10mV
	精度	±(0.025%+0.05%FS)			
定電流模式	量程	0~6A	0~60A	0~3A	0~30A
	解析度	0.1mA	1mA	0.1mA	1mA
	精度	±(0.05%+0.05%FS)			
定電阻模式 *1	量程	0.02Ω~10Ω	10Ω~7.5KΩ	0.15Ω~10Ω	10Ω~7.5KΩ
	解析度	16bit		16bit	
	精度	0.01%+0.08S *2	0.01%+0.0008S	0.01%+0.08S *2	0.01%+0.0008S
定功率模式 *3	量程	750W		750W	
	解析度	10mW		10mW	
	精度	0.2%+0.2%FS		0.2%+0.2%FS	
動態模式					
CC 模式					
T1 & T2	20uS~3600S /Res:1 uS		20uS~3600S /Res:1 uS		
精度	5uS±100ppm		5uS±100ppm		
上升/下降斜率 *4	0.0001~0.25A/uS	0.001~2.5A/uS	0.0001~0.1A/uS	0.001~1A/uS	
最小上升時間 *5	≧20uS		≧20uS		
測量範圍					
電壓回讀值	量程	0~18V	0~120V	0~50V	0~500V
	解析度	1 mV	10 mV	1 mV	10 mV
	精度	±(0.025%+0.025%FS)			
電流回讀值	量程	0~6A	0~60A	0~3A	0~30A
	解析度	0.1mA	1mA	0.1mA	1mA
	精度	±(0.05%+0.05%FS)		±(0.05%+0.05%FS)	
功率回讀值	量程	750W		750W	
	解析度	10mW		10mW	
	精度	±(0.2%+0.2%FS)		±(0.2%+0.2%FS)	
保護範圍					
過功率保護	≧760W		≧760W		
過電流保護	≧6.6A	≧66A	≧3.3A	≧33A	
過電壓保護	≧130V		≧530V		
過溫度保護	≧85°C		≧85°C		
規格					
短路	電流(CC)	≧6.6A	66A	≧3.3/3A	≧33/30A
	電壓(CV)	0V	0V	0V	0V
	電阻(CR)	≧15mΩ	≧15mΩ	≧120mΩ	≧120mΩ
輸入端子 阻抗	300KΩ		1MΩ		

型號		IT8814		IT8814B	
額定值 (0~40 °C)	輸入電壓	0~120V		0~500V	
	輸入電流	0~12A	0~120A	0~6A	0~60A
	輸入功率	1500W		1200W	
	最小操作電壓	0.12V at 12A	1.2V at 120A	0.36V at 6A	3.6V at 60A
定電壓模式	量程	0~18V	0~120V	0~50V	0~500V
	解析度	1mV	10mV	1mV	10mV
	精度	±(0.025%+0.05%FS)			
定電流模式	量程	0~12A	0~120A	0~6A	0~60A
	解析度	1mA	10mA	0.1mA	1mA
	精度	±(0.05%+0.05%FS)			
定電阻模式 *1	量程	0.01Ω~10Ω	10Ω~7.5KΩ	0.1Ω~10Ω	10Ω~7.5KΩ
	解析度	16bit		16bit	
	精度	0.01%+0.08S *2	0.01%+0.0008S	0.01%+0.08S *2	0.01%+0.0008S
定功率模式 *3	量程	1500W		1200W	
	解析度	100mW		100mW	
	精度	0.2%+0.2%FS		0.2%+0.2%FS	
動態模式					
CC模式					
T1 & T2	20uS~3600S /Res:1 uS		20uS~3600S /Res:1 uS		
精度	5uS±100ppm		5uS±100ppm		
上升/下降斜率 *4	0.001~0.25A/uS	0.01~2.5A/uS *	0.0001~0.1A/uS	0.001~1A/uS	
最小上升時間 *5	≒ 30uS	≒ 30uS	≒ 20uS	≒ 20uS	
測量範圍					
電壓回讀值	量程	0~18V	0~120V	0~50V	0~500V
	解析度	1 mV	10 mV	1 mV	10 mV
	精度	±(0.025%+0.025%FS)			
電流回讀值	量程	0~12A	0~120A	0~6A	0~60A
	解析度	1mA	10mA	0.1mA	1mA
	精度	±(0.05%+0.05%FS)		±(0.05%+0.05%FS)	
功率回讀值	量程	1500W		1200W	
	解析度	100mW		100mW	
	精度	±(0.2%+0.2%FS)		±(0.2%+0.2%FS)	
保護範圍					
過功率保護	≒ 1550W		≒ 1250W		
過電流保護	≒ 13.2A	≒ 132A	≒ 6.6A	≒ 66A	
過電壓保護	≒ 130V		≒ 530V		
過溫度保護	≒ 85°C		≒ 85°C		
規格					
短路	電流(CC)	≒ 13.2A	132A	≒ 6.6/6A	≒ 66/60A
	電壓(CV)	0V	0V	0V	0V
	電阻(CR)	≒ 10mΩ	≒ 10mΩ	≒ 60mΩ	≒ 60mΩ
輸入端子 阻抗	300KΩ		1MΩ		

型號		IT8816		IT8816B	
額定值 (0~40℃)	輸入電壓	0~120V		0~500V	
	輸入電流	0~24A	0~240A	0~10A	0~100A
	輸入功率	3000W		2.5KW	
	最小操作電壓	0.12V/24A	1.2V/240A	0.3V/10A	3V/100A
定電壓模式	量程	0~18V	0~120V	0~50V	0~500V
	解析度	1mV	10mV	1mV	10mV
	精度	±(0.025%+0.05%FS)			
定電流模式	量程	0~24A	0~240A	0~10A	0~100A
	解析度	1mA	10mA	1mA	10mA
	精度	±(0.05%+0.05%FS)			
定電阻模式 *1	量程	0.01Ω~10Ω	10Ω~7.5KΩ	0.03Ω~10Ω	10Ω~7.5KΩ
	解析度	16bit		16bit	
	精度	0.01%+0.08S *2	0.01%+0.0008S	0.01%+0.08S *2	0.01%+0.0008S
定功率模式 3	量程	3000W		2.5KW	
	解析度	100mW		100mW	
	精度	0.2%+0.2%FS		0.2%+0.2%FS	
動態模式					
CC 模式					
T1 & T2		20uS~3600S /Res:1 uS		20uS~3600S /Res:1 uS	
精度		5uS±100ppm		5uS±100ppm	
上升/下降斜率 *4		0.001~0.25A/uS	0.01~2.5A/uS *	0.001~0.1A/uS	0.01~1A/uS *
最小上升時間 *5		≒60uS	≒60uS	≒80uS	≒80uS
測量範圍					
電壓回讀值	量程	0~18V	0~120V	0~50V	0~500V
	解析度	0.1 mV	1 mV	1 mV	10 mV
	精度	±(0.025%+0.025%FS)			
電流回讀值	量程	0~24A	0~240A	0~10A	0~100A
	解析度	1mA	10mA	1mA	10mA
	精度	±(0.05%+0.05%FS)		±(0.05%+0.05%FS)	
功率回讀值	量程	3000W		2.5KW	
	解析度	100mW		100mW	
	精度	±(0.2%+0.2%FS)		±(0.2%+0.2%FS)	
保護範圍					
過功率保護	≒3050W		≒2550W		
過電流保護	≒26.4A	≒264A	≒11A	≒110A	
過電壓保護	≒130V		≒530V		
過溫度保護	≒85℃		≒85℃		
規格					
短路	電流 (CC)	≒26.4A	≒264A	≒11A	≒110A
	電壓 (CV)	0V	0V	0V	0V
	電阻 (CR)	≒5mΩ	≒5mΩ	≒30mΩ	≒30mΩ
輸入端子 阻抗	300KΩ		1MΩ		

型號		IT8813C	
額定值 (0~40 °C)	輸入電壓	0~120V	
	輸入電流	0~12A	0~120A
	輸入功率	750W	
	最小操作電壓	0.12V/12A	1.2V/120A
定電壓模式	量程	0~18V	0~120V
	解析度	1mV	10mV
	精度	±(0.025%+0.05%FS)	±(0.025%+0.05%FS)
定電流模式	量程	0~12A	0~120A
	解析度	1mA	10mA
	精度	±(0.05%+0.1%FS)	±(0.05%+0.1%FS)
定電阻模式 *1	量程	0.02Ω~10Ω	10Ω~7.5KΩ
	解析度	16 bit	
	精度	0.01%+0.08S *2	0.01%+0.0008S
定功率模式 *3	量程	750W	
	解析度	100mW	
	精度	0.2%+0.2%FS	
動態模式			
CC 模式			
T1 & T2	20uS~3600S /Res:1 uS		
精度	5uS±100ppm		
上升/下降斜率 *4	0.001~0.25A/uS	0.01~2.5A/uS *	
最小上升時間 *5	≧30uS	≧30uS	
測量範圍			
電壓回讀值	量程	0~18V	0~120V
	解析度	1 mV	10 mV
	精度	±(0.025%+0.025%FS)	±(0.025%+0.025%FS)
電流回讀值	量程	0~12A	0~120A
	解析度	1mA	10mA
	精度	±(0.05%+0.1%FS)	
功率回讀值	量程	750W	
	解析度	10mW	
	精度	±(0.2%+0.2%FS)	
保護範圍			
過功率保護	≧760W		
過電流保護	≧13.2A	≧132A	
過電壓保護	≧130V		
過溫度保護	≧85°C		
規格			
短路	電流 (CC)	≧13.2A	132A
	電壓 (CV)	0V	0V
	電阻 (CR)	≧10mΩ	≧10mΩ
輸入端子 阻抗	300KΩ		

型號		IT8814C	
額定值 (0~40 °C)	輸入電壓	0~120V	
	輸入電流	0~24A	0~240A
	輸入功率	1500W	
	最小操作電壓	0.15V/24A	1.5V/240A
定電壓模式	量程	0~18V	0~120V
	解析度	1mV	10mV
	精度	±(0.025%+0.05%FS)	±(0.025%+0.05%FS)
定電流模式	量程	0~24A	0~240A
	解析度	1mA	10mA
	精度	±(0.05%+0.1%FS)	±(0.05%+0.1%FS)
定電阻模式 *1	量程	0.01Ω~10Ω	10Ω~7.5KΩ
	解析度	16 bit	
	精度	0.01%+0.08S *2	0.01%+0.0008S
定功率模式 *3	量程	1500W	
	解析度	100mW	
	精度	0.2%+0.2%FS	
動態模式			
CC 模式			
T1 & T2	20uS~3600S /Res:1 uS		
精度	5uS±100ppm		
上升/下降斜率 *4	0.0001~0.25A/uS	0.001~2.5A/uS *	
最小上升時間 *5	≒60uS	≒60uS	
測量範圍			
電壓回讀值	量程	0~18V	0~120V
	解析度	0.1 mV	1 mV
	精度	±(0.025%+0.025%FS)	±(0.025%+0.025%FS)
電流回讀值	量程	0~24A	0~240A
	解析度	1mA	10mA
	精度	±(0.05%+0.05%FS)	
功率回讀值	量程	1500W	
	解析度	100mW	
	精度	±(0.2%+0.2%FS)	
保護範圍			
過功率保護	≒1550W		
過電流保護	≒26.4A	≒264A	
過電壓保護	≒130V		
過溫度保護	≒85°C		
規格			
短路	電流 (CC)	≒26.4A	264A
	電壓 (CV)	0V	0V
	電阻 (CR)	≒6mΩ	≒6mΩ
輸入端子 阻抗	300KΩ		

型號		IT8816C	
額定值 (0~40℃)	輸入電壓	0~120V	
	輸入電流	0~48A	0~480A
	輸入功率	3000W	
	最小操作電壓	0.2V/48A	2V/480A
定電壓模式	量程	0~18V	0~120V
	解析度	1mV	10mV
	精度	±(0.025%+0.05%FS)	±(0.025%+0.05%FS)
定電流模式	量程	0~48A	0~480A
	解析度	1mA	10mA
	精度	±(0.05%+0.1%FS)	±(0.05%+0.1%FS)
定電阻模式 *1	量程	0.01Ω~10Ω	10Ω~7.5KΩ
	解析度	16bit	
	精度	0.01%+0.08S *2	0.01%+0.0008S
定功率模式 *3	量程	3000W	
	解析度	100mW	
	精度	0.2%+0.2%FS	
動態模式			
CC 模式			
T1 & T2	20uS~3600S /Res:1 uS		
精度	5uS±100ppm		
上升/下降斜率 *4	0.001~0.25A/uS	0.01~2.5A/uS *	
最小上升時間 *5	≒100uS	≒100uS	
測量範圍			
電壓回讀值	量程	0~18V	0~120V
	解析度	1 mV	10 mV
	精度	±(0.025%+0.025%FS)	±(0.025%+0.025%FS)
電流回讀值	量程	0~48A	0~480A
	解析度	1mA	10mA
	精度	±(0.05%+0.1%FS)	
功率回讀值	量程	3000W	
	解析度	100mW	
	精度	±(0.2%+0.2%FS)	
保護範圍			
過功率保護	≒3050W		
過電流保護	≒52.8A	≒528A	
過電壓保護	≒130V		
過溫度保護	≒85℃		
規格			
短路	電流 (CC)	≒52.8/48A	≒528/480A
	電壓 (CV)	0V	0V
	電阻 (CR)	≒4mΩ	≒4mΩ
輸入端子 阻抗	300KΩ		

型號		IT8817		IT8818	
額定值 (0~40 °C)	輸入電壓	0~120V		0~120V	
	輸入電流	0~36A	0~360A	0~48A	0~480A
	輸入功率	4500W		6KW	
	最小操作電壓	0.15V/36A	1.5V/360A	0.15V/48A	1.5V/480A
定電壓模式	量程	0~18V	0~120V	0~18V	0~120V
	解析度	1mV	10mV	1mV	10mV
	精度	±(0.025%+0.05%FS)			
定電流模式	量程	0~36A	0~360A	0~48A	0~480A
	解析度	1mA	10mA	1mA	10mA
	精度	±(0.05%+0.1%FS)			
定電阻模式 *1	量程	0.01Ω~10Ω	10Ω~7.5KΩ	0.005Ω~10Ω	10Ω~7.5KΩ
	解析度	16bit		16bit	
	精度	0.01%+0.08S *2	0.01%+0.0008S	0.01%+0.08S *2	0.01%+0.0008S
定功率模式 *3	量程	4500W		6KW	
	解析度	100mW		100mW	
	精度	0.2%+0.2%FS			
動態模式					
CC 模式					
T1 & T2		20uS~3600S /Res:1 uS			
精度		5uS±100ppm			
上升/下降斜率 *4		0.001~0.25A/uS	0.01~2.5A/uS	0.001~0.25A/uS	0.01~2.5A/uS
最小上升時間 *5		≒ 100 uS	≒ 100 uS	≒ 120 uS	≒ 120 uS
測量範圍					
電壓回讀值	量程	0~18V	0~120V	0~18V	0~120V
	解析度	1 mV	10 mV	1 mV	10mV
	精度	±(0.025%+0.025%FS)			
電流回讀值	量程	0~36A	0~360A	0~48A	0~480A
	解析度	1mA	10mA	1mA	10mA
	精度	±(0.05%+0.05%FS)			
功率回讀值	量程	4500W		6KW	
	解析度	100mW		100mW	
	精度	±(0.2%+0.2%FS)			
保護範圍					
過功率保護	≒ 4550W		≒ 6050W		
過電流保護	≒ 39.6A	≒ 396A	≒ 52.8A	≒ 528A	
過電壓保護	≒ 130V			≒ 130V	
過溫度保護	≒ 85°C			≒ 85°C	
規格					
短路	電流 (CC)	≒ 39.6A	≒ 396A	≒ 52.8A	≒ 528A
	電壓 (CV)	0V			
	電阻 (CR)	≒ 4mΩ		≒ 3mΩ	
輸入端子 阻抗	300KΩ				

型號		IT8817B		IT8818B	
額定值 (0~40 °C)	輸入電壓	0~500V		0~500V	
	輸入電流	0~12A	0~120A	0~15A	0~150A
	輸入功率	3.6KW		5KW	
	最小操作電壓	0.3V/12A	3V/120A	0.3V/15A	3V/150A
定電壓模式	量程	0~50V	0~500V	0~50V	0~500V
	解析度	1mV	10mV	1mV	10mV
	精度	±(0.025%+0.05%FS)			
定電流模式	量程	0~12A	0~120A	0~15A	0~150A
	解析度	1mA	10mA	1mA	10mA
	精度	±(0.05%+0.05%FS)			
定電阻模式 *1	量程	0.03Ω~10Ω	10Ω~7.5KΩ	0.03Ω~10Ω	10Ω~7.5KΩ
	解析度	16bit		16bit	
	精度	0.01%+0.08S *2	0.01%+0.0008S	0.01%+0.08S *2	0.01%+0.0008S
定功率模式 *3	量程	3.6KW		5KW	
	解析度	100mW		100mW	
	精度	0.2%+0.2%FS		0.2%+0.2%FS	
動態模式					
CC 模式					
T1 & T2		20uS~3600S /Res:1uS			
精度		5uS±100ppm			
上升/下降斜率 *4		0.001~0.1A/uS	0.01~1A/uS	0.001~0.1A/uS	0.01~1A/uS
最小上升時間 *5		≒80uS		≒100 uS	
測量範圍					
電壓回讀值	量程	0~50V	0~500V	0~50V	0~500V
	解析度	1 mV	10 mV	1 mV	10 mV
	精度	±(0.025%+0.025%FS)			
電流回讀值	量程	0~12A	0~120A	0~15A	0~150A
	解析度	1mA	10mA	1mA	10mA
	精度	±(0.05%+0.05%FS)			
功率回讀值	量程	3.6KW		5KW	
	解析度	100mW		100W	
	精度	±(0.2%+0.2%FS)			
保護範圍					
過功率保護	≒3650W			≒5050W	
過電流保護	≒13.2A	≒132A	≒16.5A	≒165A	
過電壓保護	≒530V			≒530V	
過溫度保護	≒85°C			≒85°C	
規格					
短路	電流 (CC)	≒13.2A	≒132A	≒16.5A	≒165A
	電壓 (CV)	0V			
	電阻 (CR)	≒25mΩ		≒20mΩ	
輸入端子 阻抗	1MΩ				

型號		IT8817C		IT8818C	
額定值 (0~40 °C)	輸入電壓	0~120V		0~120V	
	輸入電流	0~600A	0~600A	0~72A	0~720A
	輸入功率	4500W		6KW	
	最小操作電壓	0.18V/60A	1.8V/600A	0.18V/72A	1.8V/720A
定電壓模式	量程	0~18V	0~120V	0~18V	0~120V
	解析度	1mV	10mV	1mV	10mV
	精度	±(0.025%+0.05%FS)			
定電流模式	量程	0~60A	0~600A	0~72A	0~720A
	解析度	1mA	10mA	1mA	10mA
	精度	±(0.1 %+0.1%FS)			
定電阻模式 *1	量程	0.01Ω~10Ω	10Ω~7.5KΩ	0.005Ω~10Ω	10Ω~7.5KΩ
	解析度	16bit		16bit	
	精度	0.01%+0.08S *2	0.01%+0.0008S	0.01%+0.08S *2	0.01%+0.0008S
定功率模式 *3	量程	4500W		6KW	
	解析度	100mW		100mW	
	精度	0.2%+0.2%FS		0.2%+0.2%FS	
動態模式					
CC 模式					
T1 & T2		20uS~3600S /Res:1uS			
精度		5uS±100ppm			
上升/下降斜率 *4		0.001~0.25A/uS	0.01~2.5A/uS	0.001~0.25A/uS	0.01~2.5A/uS
最小上升時間 *5		≒200uS			
測量範圍					
電壓回讀值	量程	0~18V	0~120V	0~18V	0~120V
	解析度	1 mV	10 mV	1 mV	10mV
	精度	±(0.025%+0.025%FS)			
電流回讀值	量程	0~60A	0~600A	0~72A	0~720A
	解析度	1mA	10mA	1mA	10mA
	精度	±(0.05%+0.1%FS)			
功率回讀值	量程	4500W		6KW	
	解析度	100mW		100mW	
	精度	±(0.2%+0.2%FS)			
保護範圍					
過功率保護	≒4550W		≒6050W		
過電流保護	≒66A	≒66A	≒79.2A	≒792A	
過電壓保護	≒130V				
過溫度保護	≒85°C				
規格					
短路	電流 (CC)	≒66A	≒660A	≒79.2A	≒792A
	電壓 (CV)	0V			
	電阻 (CR)	≒3mΩ		≒2.5mΩ	
輸入端子 阻抗	300KΩ				

型號		IT8818D	
額定值 (0~40 °C)	輸入電壓	0~60V	
	輸入電流	0~70A	0~700A
	輸入功率	6KW	
	最小操作電壓	0.1V/70A	1V/700A
定電壓模式	量程	0~6V	0~60V
	解析度	1mV	10mV
	精度	$\pm(0.05\%+0.02\%FS)$	$\pm(0.05\%+0.025\%FS)$
定電流模式	量程	0~70A	0~700A
	解析度	1mA	10mA
	精度	$\pm(0.1\%+0.1\%FS)$	$\pm(0.1\%+0.1\%FS)$
定電阻模式	量程	0.005Ω~10Ω	10Ω~7.5KΩ
	解析度	16bit	
	精度	0.01%+0.08S	0.01%+0.0008S
定功率模式	量程	6KW	
	解析度	100mW	
	精度	0.2%+0.2%FS	
動態模式			
動態模式	CC 模式		
	T1 & T2	20uS~3600S /Res:1 uS	
	精度	1 uS±100ppm	
	上升/下降斜率	0.0001~0.6A/uS	0.001~2.5A/uS
測量範圍			
電壓回讀值	量程	0~6V	0~60V
	解析度	0.1 mV	1 mV
	精度	$\pm(0.025\%+0.025\%FS)$	$\pm(0.025\%+0.025\%FS)$
電流回讀值	量程	0~70A	0~700A
	解析度	1mA	10mA
	精度	$\pm(0.05\%+0.05\%FS)$	
功率回讀值 *2	量程	6KW	
	解析度	100mW	
	精度	$\pm(0.2\%+0.2\%FS)$	
保護範圍			
過功率保護	$\cong 6KW$		
過電流保護	$\cong 77A$	$\cong 770A$	
過電壓保護	$\cong 65V$		
過溫度保護	$\cong 85^{\circ}C$		
規格			
短路	電流 (CC)	$\cong 77A$	$\cong 770A$
	電壓 (CV)	0V	0V
	電阻 (CR)	$\cong 1m\Omega$	$\cong 1m\Omega$
輸入端子	150KΩ		

阻抗	
----	--

- *1 電壓/電流輸入值不小於 10%FS(FS 為滿量程)
- *2 電阻回讀值的範圍: ($1/(1/R+(1/R)*0.01\%+0.08)$, $1/(1/R-(1/R)*0.01\%-0.08)$)
- *3 電壓/電流輸入值不小於 10%FS
- *4 上升/下降斜率: 為 0 到最大電流時 10%~90%電流的上升斜率
- *5 最小上升時間: 為 10%~90%電流上升時間

型號		IT8830	
額定值 (0~40 °C)	輸入電壓	0~120V	
	輸入電流	0~50A	0~500A
	輸入功率	10KW	
	最小操作電壓	0.1V/50A	1V/500A
定電壓模式	量程	0~18V	0~120V
	解析度	1mV	10mV
	精度	$\pm(0.025\%+0.05\%FS)$	$\pm(0.025\%+0.05\%FS)$
定電流模式	量程	0~50A	0~500A
	解析度	1mA	10mA
	精度	$\pm(0.05\%+0.1\%FS)$	$\pm(0.05\%+0.1\%FS)$
定電阻模式 *1	量程	0.005Ω~10Ω	10Ω~7.5KΩ
	解析度	16bit	
	精度	0.01%+0.08S *2	0.01%+0.0008S
定功率模式 *3	量程	10KW	
	解析度	1W	
	精度	0.2%+0.2%FS	
測量範圍			
電壓回讀值	量程	0~18V	0~120V
	解析度	1 mV	10 mV
	精度	$\pm(0.025\%+0.025\%FS)$	$\pm(0.025\%+0.025\%FS)$
電流回讀值	量程	0~50A	0~500A
	解析度	1mA	10mA
	精度	$\pm(0.05\%+0.05\%FS)$	
功率回讀值	量程	10KW	
	解析度	1W	
	精度	$\pm(0.2\%+0.2\%FS)$	
保護範圍			
過功率保護	$\approx 10.1KW$		
過電流保護	$\approx 55A$	$\approx 550A$	
過電壓保護	$\approx 130V$		
過溫度保護	$\approx 85^{\circ}C$		
規格			
短路	電流 (CC)	$\approx 55A$	$\approx 550A$
	電壓 (CV)	0V	0V
	電阻 (CR)	$\approx 2m\Omega$	$\approx 2m\Omega$
輸入端子阻抗	300KΩ		

- *1 電壓/電流輸入值不小於 10%FS(FS 為滿量程)
- *2 電阻回讀值的範圍: ($1/(1/R+(1/R)*0.01\%+0.08)$, $1/(1/R-(1/R)*0.01\%-0.08)$)
- *3 電壓/電流輸入值不小於 10%FS

型號		IT8830B	
額定值 (0~40 °C)	輸入電壓	0~500V	
	輸入電流	0~20A	0~200A
	輸入功率	10KW	
	最小操作電壓	0.3V/20A	3V/200A
定電壓模式	量程	0~50V	0~500V
	解析度	1mV	10mV
	精度	$\pm(0.025\%+0.05\%FS)$	$\pm(0.05\%+0.05\%FS)$
定電流模式	量程	0~20A	0~200A
	解析度	1mA	10mA
	精度	$\pm(0.05\%+0.05\%FS)$	$\pm(0.05\%+0.05\%FS)$
定電阻模式 *1	量程	0.02Ω~10Ω	10Ω~7.5KΩ
	解析度	16bit	
	精度	0.01%+0.08S *2	0.01%+0.0008S
定功率模式 *3	量程	10KW	
	解析度	1W	
	精度	0.2%+0.2%FS	
測量範圍			
電壓回讀值	量程	0~50V	0~500V
	解析度	1mV	10 mV
	精度	$\pm(0.025\%+0.025\%FS)$	$\pm(0.025\%+0.025\%FS)$
電流回讀值	量程	0~20A	0~200A
	解析度	1mA	10mA
	精度	$\pm(0.05\%+0.05\%FS)$	
功率回讀值	量程	10KW	
	解析度	1W	
	精度	$\pm(0.2\%+0.2\%FS)$	
保護範圍			
過功率保護	$\approx 10.1KW$		
過電流保護	$\approx 22A$	$\approx 220A$	
過電壓保護	$\approx 530V$		
過溫度保護	$\approx 85^{\circ}C$		
規格			
短路	電流 (CC)	$\approx 22A$	$\approx 220A$
	電壓 (CV)	0V	0V
	電阻 (CR)	$\approx 15m\Omega$	$\approx 15m\Omega$
輸入端子阻抗	1MΩ		

*1 電壓/電流輸入值不小於 10%FS(FS 為滿量程)

*2 電阻回讀值的範圍: ($1/(1/R+(1/R)*0.01\%+0.08)$, $1/(1/R-(1/R)*0.01\%-0.08)$)

*3 電壓/電流輸入值不小於 10%FS

型號		IT8830H	
額定值 (0~40 °C)	輸入電壓	0~800V	
	輸入電流	0~10A	0~100A
	輸入功率	10KW	
	最小操作電壓	0.3V/10A	3V/100A
定電壓模式	量程	0~80V	0~800V
	解析度	1mV	10mV
	精度	$\pm(0.05\%+0.05\%FS)$	
定電流模式	量程	0~10A	0~100A
	解析度	1mA	10mA
	精度	$\pm(0.05\%+0.05\%FS)$	
定電阻模式 *1	量程	0.05Ω~10Ω	10Ω~7.5KΩ
	解析度	16bit	
	精度	0.01%+0.08S *2	0.01%+0.0008S
定功率模式 *3	量程	10KW	
	解析度	1W	
	精度	0.2%+0.2%FS	
測量範圍			
電壓回讀值	量程	0~80V	0~800V
	解析度	1 mV	10 mV
	精度	$\pm(0.025\%+0.025\%FS)$	
電流回讀值	量程	0~10A	0~100A
	解析度	1mA	10mA
	精度	$\pm(0.05\%+0.05\%FS)$	
功率回讀值	量程	10KW	
	解析度	1W	
	精度	$\pm(0.2\%+0.2\%FS)$	
保護範圍			
過功率保護	$\approx 10.1KW$		
過電流保護	$\approx 11A$	$\approx 110A$	
過電壓保護	$\approx 850V$		
過溫度保護	$\approx 85^{\circ}C$		
規格			
短路	電流 (CC)	$\approx 11A$	$\approx 110A$
	電壓 (CV)	0V	0V
	電阻 (CR)	$\approx 30m\Omega$	$\approx 30m\Omega$
輸入端子阻抗	2MΩ		

*1 電壓/電流輸入值不小於 10%FS(FS 為滿量程)

*2 電阻回讀值的範圍: $(1/(1/R+(1/R)*0.01\%+0.08),1/(1/R-(1/R)*0.01\%-0.08))$

*3 電壓/電流輸入值不小於 10%FS

型號		IT8831		IT8832	
額定值 (0~40 °C)	輸入電壓	0~120V		0~120V	
	輸入電流	0~75A	0~750A	0~100A	0~1000A
	輸入功率	15KW		20KW	
	最小操作電壓	0.15V/75A	1.5V/750A	0.15V/100A	1.5V/1000A
定電壓模式	量程	0~18V	0~120V	0~18V	0~120V
	解析度	1mV	10mV	1mV	10mV
	精度	±(0.05%+0.05%FS)		±(0.05%+0.05%FS)	
定電流模式	量程	0~75A	0~750A	0~100A	0~1000A
	解析度	1mA	10mA	10mA	100mA
	精度	±(0.1%+0.1%FS)		±(0.1%+0.1%FS)	±(0.2%+0.1%FS)
定電阻模式 *1	量程	0.005Ω~10Ω	10Ω~7.5KΩ	0.005Ω~10Ω	10Ω~7.5KΩ
	解析度	16bit		16bit	
	精度	0.01%+0.08S *2	0.01%+0.0008S	0.01%+0.08S *2	0.01%+0.0008S
定功率模式 *3	量程	15KW		20KW	
	解析度	1W		1W	
	精度	0.2%+0.2%FS		0.25%+0.25%FS	
測量範圍					
電壓回讀值	量程	0~18V	0~120V	0~18V	0~120V
	解析度	1 mV	10mV	1 mV	1 0mV
	精度	±(0.025%+0.025%FS)		±(0.025%+0.025%FS)	
電流回讀值	量程	0~75A	0~750A	0~100A	0~1000A
	解析度	1mA	10mA	10mA	100mA
	精度	±(0.1%+0.1%FS)		±(0.1%+0.1%FS)	
功率回讀值	量程	15KW		20KW	
	解析度	1W		1W	
	精度	±(0.2%+0.2%FS)		±(0.2%+0.25%FS)	
保護範圍					
過功率保護	≒ 15.1KW		≒ 20.1KW		
過電流保護	≒ 82.5A	≒ 825A	≒ 110A	≒ 1100A	
過電壓保護	≒ 130V		≒ 130V		
過溫度保護	≒ 85°C		≒ 85°C		
規格					
短路	電流(CC)	≒ 82.5A	≒ 825A	≒ 110A	≒ 1100A
	電壓(CV)	0V	0V	0V	0V
	電阻(CR)	≒ 2mΩ	≒ 2mΩ	≒ 1.5mΩ	≒ 1.5mΩ
輸入端子 阻抗	300KΩ		300KΩ		

*1 電壓/電流輸入值不小於 10%FS(FS 為滿量程)

*2 電阻回讀值的範圍: (1/(1/R+(1/R)*0.01%+0.08),1/(1/R-(1/R)*0.01%-0.08))

*3 電壓/電流輸入值不小於 10%FS

型號		IT8833	
額定值 (0~40 °C)	輸入電壓	0~120V	
	輸入電流	0~150A	0~1500A
	輸入功率	25KW	
	最小操作電壓	0.18V/150A	1.8V/750A
定電壓模式	量程	0~18V	0~120V
	解析度	1mV	10mV
	精度	±(0.05%+0.05%FS)	±(0.05%+0.05%FS)
定電流模式	量程	0~150A	0~1500A
	解析度	10mA	100mA
	精度	±(0.1%+0.1%FS)	±(0.2%+0.1%FS)
定電阻模式 *1	量程	0.005Ω~10Ω	10Ω~7.5KΩ
	解析度	16bit	
	精度	0.01%+0.08S *2	0.01%+0.0008S
定功率模式 *3	量程	25KW	
	解析度	1W	
	精度	0.2%+0.2%FS	
測量範圍			
電壓回讀值	量程	0~18V	0~120V
	解析度	1 mV	10mV
	精度	±(0.025%+0.025%FS)	±(0.025%+0.025%FS)
電流回讀值	量程	0~150A	0~1500A
	解析度	10mA	100mA
	精度	±(0.1%+0.1%FS)	
功率回讀值	量程	25KW	
	解析度	1W	
	精度	±(0.2%+0.2%FS)	
過功率保護	≒ 25.1KW		
過電流保護	≒ 165A		≒ 1650A
過電壓保護	≒ 130V		
過溫度保護	≒ 85°C		
規格			
短路	電流 (CC)	≒ 165A	≒ 1650A
	電壓 (CV)	0V	0V
	電阻 (CR)	≒ 1.2mΩ	≒ 1.2mΩ
輸入端子阻抗	300KΩ		

*1 電壓/電流輸入值不小於 10%FS(FS 為滿量程)

*2 電阻回讀值的範圍: ($1/(1/R+(1/R)*0.01%+0.08)$, $1/(1/R-(1/R)*0.01%-0.08)$)

*3 電壓/電流輸入值不小於 10%FS

型號		IT8831B		IT8832B	
額定值 (0~40℃)	輸入電壓	0~500V		0~500V	
	輸入電流	0~30A	0~300A	0~40A	0~400A
	輸入功率	15KW		20KW	
	最小操作電壓	0.25V/30A	2.5V/300A	0.25V/40A	2.5V/400A
定電壓模式	量程	0~50V	0~500V	0~50V	0~500V
	解析度	1mV	10mV	1mV	10mV
	精度	±(0.025%+0.05%FS)		±(0.025%+0.05%FS)	
定電流模式	量程	0~30A	0~300A	0~40A	0~400A
	解析度	1mA	10mA	1mA	10mA
	精度	±(0.05%+0.05%FS)		±(0.05%+0.1%FS)	
定電阻模式 *1	量程	0.01Ω~10Ω	10Ω~7.5KΩ	0.01Ω~10Ω	10Ω~7.5KΩ
	解析度	16bit		16bit	
	精度	0.01%+0.08S *2	0.01%+0.0008S	0.01%+0.08S *2	0.01%+0.0008S
定功率模式 *3	量程	15KW		20KW	
	解析度	1W		1W	
	精度	0.2%+0.2%FS		0.2%+0.2%FS	
測量範圍					
電壓回讀值	量程	0~50V	0~500V	0~50V	0~500V
	解析度	1mV	10mV	1mV	10mV
	精度	±(0.025%+0.025%FS)		±(0.025%+0.025%FS)	
電流回讀值	量程	0~30A	0~300A	0~40A	0~400A
	解析度	1mA	10mA	1mA	10mA
	精度	±(0.05%+0.05%FS)		±(0.05%+0.1%FS)	
功率回讀值	量程	15KW		20KW	
	解析度	1W		1W	
	精度	±(0.2%+0.2%FS)		±(0.2%+0.2%FS)	
保護範圍					
過功率保護	≒ 15.1KW			≒ 20.1KW	
過電流保護	≒ 33A		≒ 330A	≒ 44A	≒ 440A
過電壓保護	≒ 530V			≒ 530V	
過溫度保護	≒ 85℃			≒ 85℃	
規格					
短路	電流 (CC)	≒ 33A	≒ 330A	≒ 44A	≒ 440A
	電壓 (CV)	0V	0V	0V	0V
	電阻 (CR)	≒ 8mΩ	≒ 8mΩ	≒ 6mΩ	≒ 6mΩ
輸入端子 阻抗	1MΩ			1MΩ	

*1 電壓/電流輸入值不小於 10%FS(FS 為滿量程)

*2 電阻回讀值的範圍: ($1/(1/R+(1/R)*0.01%+0.08)$, $1/(1/R-(1/R)*0.01%-0.08)$)

*3 電壓/電流輸入值不小於 10%FS

型號		IT8833B		IT8834B	
額定值 (0~40 °C)	輸入電壓	0~500V		0~500V	
	輸入電流	0~50A	0~500A	0~60A	0~600A
	輸入功率	25KW		30KW	
	最小操作電壓	0.25V/50A	2.5V/500A	0.3V/60A	3V/600A
定電壓模式	量程	0~50V	0~500V	0~50V	0~500V
	解析度	1mV	10mV	1mV	10mV
	精度	±(0.025%+0.05%FS)		±(0.025%+0.05%FS)	
定電流模式	量程	0~50A	0~500A	0~60A	0~600A
	解析度	1mA	10mA	1mA	10mA
	精度	±(0.05%+0.1%FS)		±(0.1%+0.1%FS)	
定電阻模式 *1	量程	0.01Ω~10Ω	10Ω~7.5KΩ	0.01Ω~10Ω	10Ω~7.5KΩ
	解析度	16bit		16bit	
	精度	0.01%+0.008S *2	0.01%+0.0008S	0.01%+0.008S *2	0.01%+0.0008S
定功率模式 *3	量程	25KW		30KW	
	解析度	1W		1W	
	精度	0.2%+0.2%FS		0.2%+0.2%FS	
測量範圍					
電壓回讀值	量程	0~50V	0~500V	0~50V	0~500V
	解析度	1mV	10 mV	1 mV	10mV
	精度	±(0.025%+0.025%FS)		±(0.025%+0.025%FS)	
電流回讀值	量程	0~50A	0~500A	0~60A	0~600A
	解析度	1mA	10mA	1mA	10mA
	精度	±(0.05%+0.05%FS)		±(0.05%+0.1%FS)	
功率回讀值	量程	25KW		30KW	
	解析度	1W		1W	
	精度	±(0.2%+0.2%FS)		±(0.2%+0.2%FS)	
保護範圍					
過功率保護	≒ 25.1KW			≒ 30.1KW	
過電流保護	≒ 55A		≒ 550A	≒ 66A	≒ 660A
過電壓保護	≒ 530V			≒ 530V	
過溫度保護	≒ 85°C			≒ 85°C	
規格					
短路	電流 (CC)	≒ 55A	≒ 550A	≒ 66A	≒ 660A
	電壓 (CV)	0V	0V	0V	0V
	電阻 (CR)	≒ 5mΩ	≒ 5mΩ	≒ 5mΩ	≒ 5mΩ
輸入端子 阻抗	1MΩ			1MΩ	

*1 電壓/電流輸入值不小於 10%FS(FS 為滿量程)

*2 電阻回讀值的範圍: ($1/(1/R+(1/R)*0.01%+0.08)$, $1/(1/R-(1/R)*0.01%-0.08)$)

*3 電壓/電流輸入值不小於 10%FS

型號		IT8831H		IT8832H	
額定值 (0~40 °C)	輸入電壓	0~800V		0~800V	
	輸入電流	0~15A	0~150A	0~20A	0~200A
	輸入功率	15KW		20KW	
	最小操作電壓	0.3V/15A	3V/150A	0.3V/20A	3V/200A
定電壓模式	量程	0~80V	0~800V	0~80V	0~800V
	解析度	1mV	10mV	1mV	10mV
	精度	±(0.05%+0.05%FS)		±(0.05%+0.05%FS)	
定電流模式	量程	0~15A	0~150A	0~20A	0~200A
	解析度	1mA	10mA	1mA	10mA
	精度	±(0.05%+0.05%FS)		±(0.05%+0.05%FS)	
定電阻模式 *1	量程	0.02Ω~10Ω	10Ω~7.5KΩ	0.02Ω~10Ω	10Ω~7.5KΩ
	解析度	16bit		16bit	
	精度	0.01%+0.08S *2	0.01%+0.0008S	0.01%+0.08S *2	0.01%+0.0008S
定功率模式 *3	量程	15KW		20KW	
	解析度	1W		1W	
	精度	0.2%+0.2%FS		±(0.2%+0.2%FS)	
測量範圍					
電壓回讀值	量程	0~80V	0~800V	0~80V	0~800V
	解析度	1 mV	10 mV	1 mV	10 mV
	精度	±(0.025%+0.025%FS)		±(0.025%+0.025%FS)	
電流回讀值	量程	0~15A	0~150A	0~20A	0~200A
	解析度	1mA	10mA	1mA	10mA
	精度	±(0.05%+0.05%FS)		±(0.05%+0.05%FS)	
功率回讀值	量程	15KW		20KW	
	解析度	1W		1W	
	精度	±(0.2%+0.2%FS)		±(0.2%+0.2%FS)	
保護範圍					
過功率保護	≒ 15.1KW		≒ 20.1KW		
過電流保護	≒ 16.5A	≒ 165A	≒ 22A	≒ 220A	
過電壓保護	≒ 850V		≒ 850V		
過溫度保護	≒ 85 °C		≒ 85 °C		
規格					
短路	電流 (CC)	≒ 16.5A	≒ 165A	≒ 22A	≒ 220A
	電壓 (CV)	0V	0V	0V	0V
	電阻 (CR)	≒ 20mΩ	≒ 20mΩ	≒ 15mΩ	≒ 15mΩ
輸入端子 阻抗	2MΩ		2MΩ		

*1 電壓/電流輸入值不小於 10%FS(FS 為滿量程)

*2 電阻回讀值的範圍: ($1/(1/R+(1/R)*0.01\%+0.08)$, $1/(1/R-(1/R)*0.01\%-0.08)$)

*3 電壓/電流輸入值不小於 10%FS

型號		IT8833H		IT8834H	
額定值 (0~40℃)	輸入電壓	0~800V		0~800V	
	輸入電流	0~25A	0~250A	0~30A	0~300A
	輸入功率	25KW		30KW	
	最小操作電壓	0.3V/25A	3V/250A	0.3V/30A	3V/300A
定電壓模式	量程	0~80V	0~800V	0~80V	0~800V
	解析度	1mV	10mV	1mV	10mV
	精度	±(0.05%+0.05%FS)		±(0.05%+0.05%FS)	
定電流模式	量程	0~25A	0~250A	0~30A	0~300A
	解析度	1mA	10mA	1mA	10mA
	精度	±(0.05%+0.1%FS)		±(0.05%+0.1%FS)	
定電阻模式 *1	量程	0.02Ω~10Ω	10Ω~7.5KΩ	0.01Ω~10Ω	10Ω~7.5KΩ
	解析度	16bit		16bit	
	精度	0.01%+0.08S *2	0.01%+0.0008S	0.01%+0.08S *2	0.01%+0.0008S
定功率模式 *3	量程	25KW		30KW	
	解析度	1W		1W	
	精度	0.2%+0.2%FS		0.2%+0.2%FS	
測量範圍					
電壓回讀值	量程	0~80V	0~800V	0~80V	0~800V
	解析度	1 mV	10 mV	1 mV	10 mV
	精度	±(0.025%+0.025%FS)		±(0.025%+0.025%FS)	
電流回讀值	量程	0~25A	0~250A	0~30A	0~300A
	解析度	1mA	10mA	1mA	10mA
	精度	±(0.05%+0.05%FS)		±(0.05%+0.05%FS)	
功率回讀值	量程	25KW		30KW	
	解析度	1W		1W	
	精度	±(0.2%+0.2%FS)		±(0.2%+0.2%FS)	
保護範圍					
過功率保護	≒ 25.1KW		≒ 30.1KW		
過電流保護	≒ 27.5A	≒ 275A	≒ 33A	≒ 330A	
過電壓保護	≒ 850V		≒ 850V		
過溫度保護	≒ 85℃		≒ 85℃		
規格					
短路	電流 (CC)	≒ 27.5A	≒ 275A	≒ 33A	≒ 330A
	電壓 (CV)	0V	0V	0V	0V
	電阻 (CR)	≒ 12mΩ	≒ 12mΩ	≒ 10mΩ	≒ 10mΩ
輸入端子 阻抗	2MΩ		2MΩ		

*1 電壓/電流輸入值不小於 10%FS(FS 為滿量程)

*2 電阻回讀值的範圍: (1/(1/R+(1/R)*0.01%+0.08), 1/(1/R-(1/R)*0.01%-0.08))

*3 電壓/電流輸入值不小於 10%FS

型號		IT8835B		IT8835H	
額定值 (0~40℃)	輸入電壓	0~500V		0~800V	
	輸入電流	0~70A	0~700A	0~35A	0~350A
	輸入功率	35KW		35KW	
	最小操作電壓	0.3V/70A	3V/700A	0.3V/35A	3 V/350A
定電壓模式	量程	0~50V	0~500V	0~80V	0~800V
	解析度	1mV	10mV	1mV	10mV
	精度	±(0.025%+0.05%FS)		±(0.05%+0.05%FS)	
定電流模式	量程	0~70A	0~700A	0~35A	0~350A
	解析度	1mA	10mA	1mA	10mA
	精度	±(0.1%+0.1%FS)	±(0.1%+0.1%FS)	±(0.05%+0.1%FS)	±(0.05%+0.1%FS)
定電阻模式 *1	量程	0.01Ω~10Ω	10Ω~7.5KΩ	0.01Ω~10Ω	10Ω~7.5KΩ
	解析度	16bit		16bit	
	精度	0.01%+0.08S *2	0.01%+0.0008S	0.01%+0.08S *2	0.01%+0.0008S
定功率模式 *3	量程	35KW		35KW	
	解析度	1W		1W	
	精度	0.2%+0.2%FS		0.2%+0.2%FS	
測量範圍					
電壓回讀值	量程	0~50V	0~500V	0~80V	0~800V
	解析度	1 mV	10 mV	1 mV	10 mV
	精度	±(0.025%+0.025%FS)			
電流回讀值	量程	0~70A	0~700A	0~35A	0~350A
	解析度	1mA	10mA	1mA	10mA
	精度	±(0.05%+0.1%FS)		±(0.05%+0.05%FS)	
功率回讀值	量程	35KW		35KW	
	解析度	1W		1W	
	精度	±(0.2%+0.2%FS)		±(0.2%+0.2%FS)	
保護範圍					
過功率保護	≒ 35.1KW			≒ 35.1KW	
過電流保護	≒ 77A	≒ 770A	≒ 38.5A	≒ 385A	
過電壓保護	≒ 530V			≒ 850V	
過溫度保護	≒ 85℃			≒ 85℃	
規格					
短路	電流 (CC)	≒ 77/70A	≒ 770/700A	≒ 38.5/35A	≒ 385/350A
	電壓 (CV)	0V	0V	0V	0V
	電阻 (CR)	≒ 4mΩ	≒ 4mΩ	≒ 8.5mΩ	≒ 8.5mΩ
輸入端子 阻抗	1MΩ			2MΩ	
尺寸	37U			37U	

*1 電壓/電流輸入值不小於 10%FS(FS 為滿量程)

*2 電阻回讀值的範圍: ($1/(1/R+(1/R)*0.01\%+0.08)$, $1/(1/R-(1/R)*0.01\%-0.08)$)

*3 電壓/電流輸入值不小於 10%FS

型號		IT8836B		IT8836H	
額定值 (0~40 °C)	輸入電壓	0~500V		0~800V	
	輸入電流	0~80A	0~800A	0~40A	0~400A
	輸入功率	40KW		40KW	
	最小操作電壓	0.3V/80A	3V/800A	0.3V/40A	3 V/400A
定電壓模式	量程	0~50V	0~500V	0~80V	0~800V
	解析度	1mV	10mV	1mV	10mV
	精度	±(0.025%+0.05%FS)		±(0.05%+0.05%FS)	
定電流模式	量程	0~80A	0~800A	0~40A	0~400A
	解析度	1mA	10mA	1mA	10mA
	精度	±(0.1%+0.1%FS)	±(0.1%+0.1%FS)	±(0.05%+0.1%FS)	±(0.05%+0.1%FS)
定電阻模式 *1	量程	0.01Ω~10Ω	10Ω~7.5KΩ	0.01Ω~10Ω	10Ω~7.5KΩ
	解析度	16bit		16bit	
	精度	0.01%+0.08S *2	0.01%+0.0008S	0.01%+0.08S *2	0.01%+0.0008S
定功率模式 *3	量程	40KW		40KW	
	解析度	1W		1W	
	精度	0.2%+0.2%FS		0.2%+0.2%FS	
測量範圍					
電壓回讀值	量程	0~50V	0~500V	0~80V	0~800V
	解析度	1 mV	10 mV	1 mV	10 mV
	精度	±(0.025%+0.025%FS)			
電流回讀值	量程	0~80A	0~800A	0~40A	0~400A
	解析度	1mA	10mA	1mA	10mA
	精度	±(0.05%+0.1%FS)		±(0.05%+0.05%FS)	
功率回讀值	量程	40KW		40KW	
	解析度	1W		1W	
	精度	±(0.2%+0.2%FS)		±(0.2%+0.2%FS)	
保護範圍					
過功率保護	≒ 40.1KW			≒ 40.1KW	
過電流保護	≒ 88A	≒ 880A		≒ 44A	≒ 440A
過電壓保護	≒ 530V			≒ 850V	
過溫度保護	≒ 85°C			≒ 85°C	
規格					
短路	電流 (CC)	≒ 88/80A	≒ 880/800A	≒ 44/40A	≒ 440/400A
	電壓 (CV)	0V	0V	0V	0V
	電阻 (CR)	≒ 3.5mΩ	≒ 3.5mΩ	≒ 7.5mΩ	≒ 7.5mΩ
輸入端子 阻抗	1MΩ			2MΩ	
尺寸	37U			37U	

*1 電壓/電流輸入值不小於 10%FS(FS 為滿量程)

*2 電阻回讀值的範圍: (1/(1/R+(1/R)*0.01%+0.08),1/(1/R-(1/R)*0.01%-0.08))

*3 電壓/電流輸入值不小於 10%FS

型號		IT8837B		IT8837H	
額定值 (0~40 °C)	輸入電壓	0~500V		0~800V	
	輸入電流	0~90A	0~900A	0~45A	0~450A
	輸入功率	45KW		45KW	
	最小操作電壓	0.3V/90A	3V/900A	0.3V/45A	3 V/450A
定電壓模式	量程	0~50V	0~500V	0~80V	0~800V
	解析度	1mV	10mV	1mV	10mV
	精度	$\pm(0.025\%+0.05\%FS)$	$\pm(0.025\%+0.05\%FS)$	$\pm(0.05\%+0.05\%FS)$	$\pm(0.05\%+0.05\%FS)$
定電流模式	量程	0~90A	0~900A	0~45A	0~450A
	解析度	1mA	10mA	1mA	10mA
	精度	$\pm(0.1\%+0.1\%FS)$	$\pm(0.1\%+0.1\%FS)$	$\pm(0.05\%+0.1\%FS)$	$\pm(0.05\%+0.1\%FS)$
定電阻模式 *1	量程	0.005Ω~10Ω	10Ω~7.5KΩ	0.01Ω~10Ω	10Ω~7.5KΩ
	解析度	16bit		16bit	
	精度	0.01%+0.08S *2	0.01%+0.0008S	0.01%+0.08S *2	0.01%+0.0008S
定功率模式 *3	量程	45KW		45KW	
	解析度	1W		1W	
	精度	0.2%+0.2%FS		0.2%+0.2%FS	
測量範圍					
電壓回讀值	量程	0~50V	0~500V	0~80V	0~800V
	解析度	1 mV	10 mV	1 mV	10 mV
	精度	$\pm(0.025\%+0.025\%FS)$			
電流回讀值	量程	0~90A	0~900A	0~45A	0~450A
	解析度	1mA	10mA	1mA	10mA
	精度	$\pm(0.1\%+0.1\%FS)$		$\pm(0.05\%+0.05\%FS)$	
功率回讀值	量程	45KW		45KW	
	解析度	1W		1W	
	精度	$\pm(0.2\%+0.2\%FS)$		$\pm(0.2\%+0.2\%FS)$	
保護範圍					
過功率保護	$\approx 45.1KW$			$\approx 45.1KW$	
過電流保護	$\approx 99A$	$\approx 990A$	$\approx 49.5A$	$\approx 495A$	
過電壓保護	$\approx 530V$			$\approx 850V$	
過溫度保護	$\approx 85^\circ C$			$\approx 85^\circ C$	
規格					
短路	電流 (CC)	$\approx 99/90A$	$\approx 990/900A$	$\approx 49.5/45A$	$\approx 495/450A$
	電壓 (CV)	0V	0V	0V	0V
	電阻 (CR)	$\approx 3m\Omega$	$\approx 3m\Omega$	$\approx 6.5m\Omega$	$\approx 6.5m\Omega$
輸入端子 阻抗	1MΩ			2MΩ	
尺寸	37U			37U	

*1 電壓/電流輸入值不小於 10%FS(FS 為滿量程)

*2 電阻回讀值的範圍: ($1/(1/R+(1/R)*0.01\%+0.08)$, $1/(1/R-(1/R)*0.01\%-0.08)$)

*3 電壓/電流輸入值不小於 10%FS

型號		IT8838B		IT8838H	
額定值 (0~40 °C)	輸入電壓	0~500V		0~800V	
	輸入電流	0~100A	0~1000A	0~50A	0~500A
	輸入功率	50KW		50KW	
	最小操作電壓	0.3V/100A	3V/1000A	0.3V/50A	3 V/500A
定電壓模式	量程	0~50V	0~500V	0~80V	0~800V
	解析度	1mV	10mV	1mV	10mV
	精度	$\pm(0.025\%+0.05\%FS)$	$\pm(0.025\%+0.05\%FS)$	$\pm(0.05\%+0.05\%FS)$	$\pm(0.05\%+0.05\%FS)$
定電流模式	量程	0~100A	0~1000A	0~50A	0~500A
	解析度	10mA	100mA	1mA	10mA
	精度	$\pm(0.1\%+0.1\%FS)$	$\pm(0.2\%+0.1\%FS)$	$\pm(0.05\%+0.1\%FS)$	$\pm(0.05\%+0.1\%FS)$
定電阻模式 *1	量程	0.005Ω~10Ω	10Ω~7.5KΩ	0.01Ω~10Ω	10Ω~7.5KΩ
	解析度	16bit		16bit	
	精度	0.01%+0.08S *2	0.01%+0.0008S	0.01%+0.08S *2	0.01%+0.0008S
定功率模式 *3	量程	50KW		50KW	
	解析度	1W		1W	
	精度	0.2%+0.2%FS		0.2%+0.2%FS	
測量範圍					
電壓回讀值	量程	0~50V	0~500V	0~80V	0~800V
	解析度	1 mV	10 mV	1 mV	10 mV
	精度	$\pm(0.025\%+0.025\%FS)$			
電流回讀值	量程	0~100A	0~1000A	0~50A	0~500A
	解析度	10mA	100mA	1mA	10mA
	精度	$\pm(0.1\%+0.1\%FS)$		$\pm(0.05\%+0.1\%FS)$	
功率回讀值	量程	50KW		50KW	
	解析度	1W		1W	
	精度	$\pm(0.2\%+0.2\%FS)$		$\pm(0.2\%+0.2\%FS)$	
保護範圍					
過功率保護	$\approx 50.1KW$			$\approx 50.1KW$	
過電流保護	$\approx 110A$	$\approx 1100A$	$\approx 55 A$	$\approx 550A$	
過電壓保護	$\approx 530V$			$\approx 850V$	
過溫度保護	$\approx 85^{\circ}C$			$\approx 85^{\circ}C$	
規格					
短路	電流 (CC)	$\approx 110/100A$	$\approx 1100/1000A$	$\approx 55/50A$	$\approx 550/500A$
	電壓 (CV)	0V	0V	0V	0V
	電阻 (CR)	$\approx 3m\Omega$	$\approx 3m\Omega$	$\approx 6m\Omega$	$\approx 6m\Omega$
輸入端子 阻抗	1MΩ			2MΩ	
尺寸	42U			42U	

*1 電壓/電流輸入值不小於 10%FS(FS 為滿量程)

*2 電阻回讀值的範圍: ($1/(1/R+(1/R)*0.01\%+0.08)$, $1/(1/R-(1/R)*0.01\%-0.08)$)

*3 電壓/電流輸入值不小於 10%FS

型號		IT8839B		IT8839H	
額定值 (0~40 °C)	輸入電壓	0~500V		0~800V	
	輸入電流	0~110A	0~1100A	0~60A	0~600A
	輸入功率	55KW		55KW	
	最小操作電壓	0.3V/110A	3V/1100A	0.3V/60A	3 V/600A
定電壓模式	量程	0~50V	0~500V	0~80V	0~800V
	解析度	1mV	10mV	1mV	10mV
	精度	$\pm(0.025\%+0.05\%FS)$	$\pm(0.025\%+0.05\%FS)$	$\pm(0.05\%+0.1\%FS)$	$\pm(0.05\%+0.1\%FS)$
定電流模式	量程	0~110A	0~1100A	0~60A	0~600A
	解析度	10mA	100mA	1mA	10mA
	精度	$\pm(0.1\%+0.1\%FS)$	$\pm(0.2\%+0.1\%FS)$	$\pm(0.05\%+0.1\%FS)$	$\pm(0.05\%+0.1\%FS)$
定電阻模式 *1	量程	0.005Ω~10Ω	10Ω~7.5KΩ	0.01Ω~10Ω	10Ω~7.5KΩ
	解析度	16bit		16bit	
	精度	0.01%+0.08S *2	0.01%+0.0008S	0.01%+0.08S *2	0.01%+0.0008S
定功率模式 *3	量程	55KW		55KW	
	解析度	1W		1W	
	精度	0.2%+0.2%FS		0.2%+0.2%FS	
測量範圍					
電壓回讀值	量程	0~50V	0~500V	0~80V	0~800V
	解析度	1 mV	10 mV	1 mV	10 mV
	精度	$\pm(0.025\%+0.025\%FS)$			
電流回讀值	量程	0~110A	0~1100A	0~60A	0~600A
	解析度	10mA	100mA	1mA	10mA
	精度	$\pm(0.1\%+0.1\%FS)$		$\pm(0.05\%+0.1\%FS)$	
功率回讀值	量程	55KW		55KW	
	解析度	1W		1W	
	精度	$\pm(0.2\%+0.2\%FS)$		$\pm(0.2\%+0.2\%FS)$	
保護範圍					
過功率保護	$\approx 55.1KW$		$\approx 55.1KW$		
過電流保護	$\approx 121A$	$\approx 1210A$	$\approx 66A$	$\approx 660A$	
過電壓保護	$\approx 530V$		$\approx 850V$		
過溫度保護	$\approx 85^\circ C$		$\approx 85^\circ C$		
規格					
短路	電流 (CC)	$\approx 121/110A$	$\approx 1210/1100A$	$\approx 66/60A$	$\approx 660/600A$
	電壓 (CV)	0V	0V	0V	0V
	電阻 (CR)	$\approx 3m\Omega$	$\approx 3m\Omega$	$\approx 5m\Omega$	$\approx 5m\Omega$
輸入端子 阻抗	1MΩ			2MΩ	
尺寸	42U			42U	

*1 電壓/電流輸入值不小於 10%FS(FS 為滿量程)

*2 電阻回讀值的範圍: ($1/(1/R+(1/R)*0.01\%+0.08)$, $1/(1/R-(1/R)*0.01\%-0.08)$)

*3 電壓/電流輸入值不小於 10%FS

*以上規格書如有更新，恕不另行通知

4.2 補充特性

記憶體容量：100 組。

建議校準頻率：1 次/年。

散熱方式：風扇。

風扇控制溫度：

溫度	40°C	50°C	70°C	85°C
風扇狀態	第一檔	第二檔	第三檔	溫度保護 (OH)，負載關閉

第五章 負載通訊介面參考

IT8800 系列電子負載標配有三種通信介面：RS232、USB、GPIB，用戶可以任意選擇一種來實現與電腦的通信。

5.1 RS232 介面

使用兩頭都為 COM 口 (DB9) 的電纜連線負載和電腦，可以用前面板複合按鍵 **Shift** + 數位鍵 5 進入系統功能表啟動。

RS-232 介面上可以使用所有的 SCPI 命令來程式設計。當選擇了 RS-232 介面，EIA RS-232 標準定義了資料埠設備 (DTE) 和資料通訊設備 (DCE) 的內部連接。它能通過一個直連調製調解電纜連線到另一台 DTE (例如一個 PC COM 口)。



說明

IT8800 系列後面板有兩個 COM 口：上面 9-孔 COM 口連接器為 RS232 通訊口；下面 9-針 COM 口為外部信號控制介面。

程式中的 RS-232 設定必須與前面板系統功能表設定的相符。如想更改，按複合按鍵 **Shift** + 數字鍵 5。通過向負載發送一個 ^C 或者 ^X 字串中斷資料傳送。這將清除任何未完成的操作和放棄任何未完成的輸出。

RS-232 資料格式

RS-232 資料包含起始位元、同位檢查位元、停止位元和 8 位元資料位元。起始位元和停止位元的數目不可編輯。然而，用前面板 **Shift** + 數位鍵 5 可以選擇下面的奇偶項。奇偶選項被儲存在非易失性記憶體。

串列傳輸速率

前面板 **Shift** + 數位鍵 5 鍵可以讓使用者選擇一個存儲在非易失性記憶體中的串列傳輸速率：4800 9600 19200 38400 57600 115200

RS-232 連接

用一根有 DB-9 介面的 RS-232 電纜，RS-232 串口能與控制器的串口連接 (例如 PC 機)。不要用空調制調解電纜。表 2-2 顯示了插頭的引腳。

如果您的電腦用一個有 DB-25 插頭的 RS-232 介面，您需要一個電纜和一個一端是 DB-25 插頭另一端是 DB-9 插頭的適配器 (不是空調制調解電纜)。



RS232 插頭引腳

引腳號	描述
1	無連接
2	TXD, 傳輸資料
3	RXD, 接收資料
4	無連接
5	GND, 接地
6	無連接
7	CTS, 清除發送
8	RTS, 準備發送
9	無連接

RS-232 故障解決：

如果 RS-232 連接有問題，檢查以下方面：
 電腦和負載必須配置相同的串列傳輸速率，同位檢查位元，資料位元和流控制選項。注意負載配置成一個起始位元一個停止位（這些值是固定的）。
 就如 RS-232 連接器中描述的一樣，必須使用正確的介面電纜或適配器。注意即使電纜有合適的插頭，內部佈線也可能不對。
 介面電纜必須連接到電腦上正確的串口(COM1,COM2 等)。

通訊設置

在進行通訊操作以前，您應該首先使負載與 PC 的下列參數相匹配。
 串列傳輸速率：9600(4800、9600、19200、38400、57600、115200)。您可以通過面板進入系統功能表，設置通訊串列傳輸速率。

數據位元：8

停止位：1

校驗：(none,even,odd)

EVEN 8 個資料位元都有偶校驗

ODD 8 個數據位元都有奇數同位檢查

NONE 8 個資料位元都無校驗

本機地址：(0~31，出廠設定值為 0)

Start Bit	Parity=None	8 Data Bits	Stop Bit
-----------	-------------	-------------	----------

5.2 USB 介面

使用兩頭 USB 口的電纜，連接負載和電腦。所有的負載功能都可以通過 USB 程式設計。

負載的 USB488 介面功能描述如下

- 介面是 488.2 USB488 介面。
- 介面接收 REN_CONTROL, GO_TO_LOCAL, 和 LOCAL_LOCKOUT 請求。
- 介面接收 MsgID = TRIGGER USBTMC 命令資訊，並將 TRIGGER 命令傳給功能層。

負載的 USB488 器件功能描述如下：

- 設備能讀懂所有的通用 SCPI 命令。
- 設備是 SR1 使能的。
- 設備是 RL1 使能的。
- 設備是 DT1 使能的。

5.3 GPIB 介面

首先通過 IEEE488 匯流排將負載 GPIB 埠和電腦上 GPIB 卡連接好，一定要充分接觸，將螺釘擰緊。然後設置位址，負載的位址範圍：0~31。按下 **Shift** + 數位鍵 5 進入系統功能表功能，按左右移動鍵找到 Communication，選擇 GPIB，設置位址，鍵入位址，按 **Enter** 鍵確認。負載通過前面板上設置 GPIB 地址工作。GPIB 位址儲存在非易失行記憶體中。

附錄

所用導線的粗細規格

如下表格列舉了 AWG 銅線所能承受的最大電流值。

AWG	10	12	14	16	18	20	22	24	26	28
最大電流值(A)	40	25	20	13	10	7	5	3.5	2.5	1.7

注：AWG (American Wire Gage)，表示的是 X 號線（導線上有標記）。上表列舉的是單條導線在工作溫度 30°C 時的載流量，僅供參考。

聯繫我們

感謝您購買 ITECH 產品，如果您對本產品有任何疑問，請根據以下步驟聯繫我們：

1. 請查閱隨箱附帶的資料光碟相關手冊。
2. 訪問艾德克斯網站 www.itechate.com。
3. 選擇您最方便的聯繫方式後進一步諮詢。